



Oceanic

Sauna & Steam

STUFA PER SAUNA
E BIOSAUNA APOLLO

quale

di



installazione

Indice

1. Introduzione	pag.	3
2. Informazioni importanti	pag.	3
3. Precauzioni di sicurezza	pag.	3
4. Collegamenti elettrici	pag.	5
5. Parametri della stufa	pag.	6
5.1 Parametri di funzionamento	pag.	6
6. Panoramica di configurazione generale	pag.	7
6.1 Schema dei collegamenti	pag.	7
7. Installazione della stufa	pag.	8
7.1 Protezione della stufa	pag.	8
7.2 Pietre	pag.	9
7.3 Componenti della stufa	pag.	10
7.4 Distanze minime	pag.	11
7.5 Diagramma dei circuiti	pag.	11
8. Generatore di vapore Saunarium	pag.	12
8.1 Componenti del generatore	pag.	12
8.2 Collegare il generatore di vapore alla stufa	pag.	12
8.3 Precauzioni di sicurezza	pag.	13
8.4 Parametri del generatore di vapore	pag.	13
8.5 Diagramma dei circuiti	pag.	13
8.6 Riempimento del generatore di vapore	pag.	13
9. Termostato	pag.	14
9.1 Parametri del sensore della temperatura	pag.	14
9.2 Installazione del termostato	pag.	14
10. Control Box	pag.	15
10.1 Componenti della Control Box	pag.	15
10.2 Diagramma dei circuiti della Control Box	pag.	16
10.3 Parametri della tastiera Saunarium OC-ST	pag.	16
10.4 Tastiera Saunarium OC-ST	pag.	17
10.5 Installazione della tastiera	pag.	18
10.6 Impostazione dei controlli	pag.	18
11. Manutenzione	pag.	19
11.1 Manutenzione della stufa e della cabina	pag.	19
11.2 Manutenzione della sauna	pag.	19
11.3 Esecuzione dei controlli di manutenzione	pag.	19
14. Garanzia e postvendita	pag.	21

1. Introduzione

Grazie per aver acquistato la nostra stufa per sauna Oceanic "Apollo"; vi raccomandiamo di leggere attentamente queste istruzioni prima di iniziare ad utilizzarla, poiché contengono importanti informazioni riguardo l'installazione e la manutenzione. Le stufe Oceanic "Apollo" sono disponibili in diverse versioni che vanno da 3kW ai 9kW e dispongono del controllo digitale OC-SB.

La stufa Apollo è disponibile anche nel modello con un generatore di vapore integrato sul fianco della stufa; in questo caso, il controllo è OC-ST che combina i due macchinari e che ha un manuale di installazione separato.

2. Informazioni importanti

- Leggete il manuale prima dell'installazione e dell'accensione della stufa, e tenetelo sempre a portata di mano per ogni riferimento futuro
- Questa macchina deve essere installata da una persona qualificata
- Questa macchina deve essere collegata ad un interruttore isolato di valore corretto
- Scollegate la corrente principale prima di lavorare sui collegamenti elettrici
- La stufa per sauna non deve essere utilizzata per scopi diversi dall'impiego in cabine sauna tradizionali
- Non coprite la stufa per sauna e non mettetela in contatto con materiali infiammabili come asciugamani, in quanto ciò rappresenta un grave rischio di incendio
- Non fate funzionare la stufa per sauna senza le pietre
- Non toccate la stufa quando è in funzione, in quanto raggiunge temperature elevate
- Quando la stufa è usata senza la supervisione di personale e in luoghi pubblici, in presenza di un timer preimpostato, è necessario utilizzare una funzione di interlock per la porta

3. Precauzioni di sicurezza

- Persone anziane, donne incinte, individui con problemi cardiaci, pressione alta, diabete o non in buona salute devono consultare un medico prima di utilizzare una cabina sauna;
- Non è possibile fumare in una cabina sauna;
- Evitate di utilizzare la cabina sauna appena dopo aver terminato sessioni di esercizio fisico intenso;
- Non utilizzate la cabina sauna sotto l'influenza di alcolici;
- Abbandonate la cabina sauna se doveste sentirvi assonnati, malati o in qualche modo non a vostro agio;
- Assicuratevi la cabina sauna sia dotata di una ventilazione adeguata;
- Non raccomandiamo l'uso di questo prodotto per bambini al di sotto di 16 anni a meno che ci sia la supervisione di un adulto;
- Questa apparecchiatura non è intesa per l'uso quali bambini con ridotte capacità fisiche, sensoriali o mentali, o senza esperienza, a meno che non siano supervisionati o edotti riguardo all'uso della sauna da una persona incaricata della loro sicurezza;
- Gli operatori professionali devono pubblicare una nota contenente le sopra descritte precauzioni in una posizione visibile agli utenti.

CAUZIONI IMPORTANTI

Incluso con la tua sauna, riceverai una scheda incapsulata "Precauzioni di sicurezza per la sauna"

insieme a una piastra metallica "Attenzione", ti preghiamo di familiarizzare te stesso e chiunque utilizzi la sauna con le precauzioni prima di iniziare l'uso. La targhetta di avvertenza deve essere fissata a una parete interna della cabina della sauna. Gli operatori commerciali devono affiggere un avviso delle precauzioni di sicurezza della sauna in una posizione ben visibile all'esterno della sauna.

Non usate questa sauna se:

- o avete consumato alcohol
- o avete consumato cibo pesante
- o uscite dalla stanza sauna se avete sonno, vi sentite male o non siete confortabili

Non utilizzare la sauna senza aver prima consultato un medico se soffre una delle seguenti condizioni:

- o Sei incinta
- o Disturbo della pelle aggravato dal calore
- o Qualsiasi altro reclamo di cui non si è sicuri riguardo all'uso della sauna
- o Disturbi cardiaci o della pressione sanguigna
- o Diabetico o soffre di ritenzione idrica eccessiva

Precauzioni

- o Non toccare la stufa della sauna o le rocce, saranno molto calde
- o Non coprire la stufa per sauna in quanto ciò potrebbe causare un incendio
- o Non toccare gli emettitori di infrarossi, diventano molto caldi
- o Sedersi in posizione eretta e non sdraiarsi nella sauna a infrarossi
- o Non coprire gli emettitori di infrarossi in quanto ciò potrebbe causare un incendio
- o Non utilizzare gli schienali come braccioli in una sauna a infrarossi poiché si potrebbe toccare la stufa con il lato del braccio
- o Non fumare nella cabina sauna
- o Assicurarsi che ci sia una buona ventilazione per la cabina della sauna
- o Diluire sempre Saunaroma con acqua come indicato sul flacone. Non versare mai aromi non diluiti direttamente sulle rocce della sauna in quanto ciò potrebbe causare un incendio

Altre avvertenze

- o Rimuovi tutti i gioielli e gli oggetti metallici dal tuo corpo, questi si riscalderanno rapidamente e potrebbero bruciarti
- o Leggere le istruzioni per il rodaggio prima di utilizzare la cabina per la prima volta
- o Non permettere mai ai bambini di età inferiore ai 16 anni di utilizzare la sauna se non accompagnati da un adulto

- Questo apparecchio non è destinato all'uso da parte di persone, compresi i bambini, con ridotte capacità fisiche, sensoriali o mentali o prive di esperienza, a meno che non siano state fornite loro un supervisore o istruzioni relative all'uso da una persona responsabile della loro sicurezza.

Il vapore emesso dal generatore di vapore sarà estremamente caldo: assicuratevi che il generatore sia posizionato in modo corretto quanto più distante possibile dalle sedute degli utenti e provvedete ad informarli sulla presenza di questo dispositivo e sui rischi correlati, pubblicando una nota informativa aggiuntiva.

Il controllo Oceanic Saunarium OC-ST è progettato per combinare l'impiego della stufa e del generatore di vapore, in modo da creare diverse combinazioni di umidità e temperatura come quelle descritte nelle tabelle e nelle immagini successive.

Il controllo riesce a modulare tra calore e umidità cambiando la quantità di energia elettrica fornita ai due dispositivi; la temperatura viene gestita da un minimo ad un massimo, mentre l'umidità viene calcolata partendo dalla quantità di tempo in cui il generatore di vapore resta in funzione.

Noterai che quanto più il generatore di vapore rimane acceso, tanto minore sarà la temperatura massima che potrai impostare. La ragione di questo comportamento è che all'aumentare dell'umidità nell'aria aumenta anche il contatto del calore con la tua pelle. Ad esempio, una sauna può essere utilizzata a 100 ° C perché l'umidità sarà sempre all'incirca il 5%; in un bagno turco, dove l'umidità raggiunge il 100%, sarebbe sgradevole aumentare la temperatura oltre i 45 ° C. L'illustrazione che segue ti aiuterà a comprendere i quattro modi di funzionamento previsti dalla stufa Apollo Oceanic.

Tepidarium

Bassa temperatura: 48 °C
Alta umidità: 50-60%

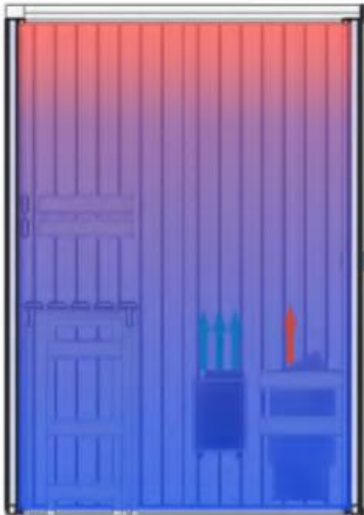

Saunarium

Media temperatura: 56 °C
Media umidità: 40-50%

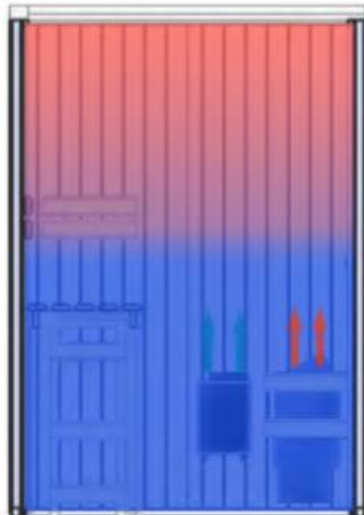

Caldarium

Alta temperatura: 65 °C
Bassa umidità: 30-40%



Sauna

Altissima temperatura: 100 °C
Assenza di umidità (prodotta dal generatore)



4. Collegamenti elettrici

Un elettricista professionista non avrà alcun problema ad installare questo sistema con i diagrammi di collegamento forniti in questo manuale e con i diagrammi dei circuiti installati all'interno delle rispettive unità di controllo. In base alle normative vigenti, il collegamento della stufa per sauna e della Control Box deve essere realizzato da un elettricista professionista. In caso di richieste in merito alla garanzia, vi sarà richiesto di presentare una copia della fattura dell'elettricista che ha eseguito l'installazione.

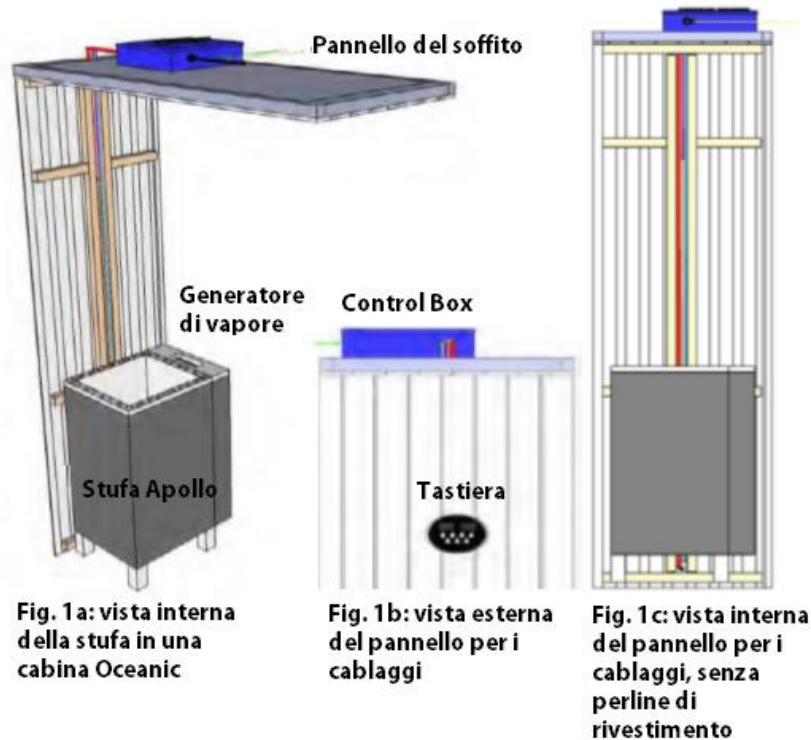

La tastiera deve essere posizionata all'esterno della cabina sauna. Tutti i cavi all'interno della cabina sauna devono essere resistenti ad una temperatura di 150 °C.

Fig. 1d: vista della Control Box

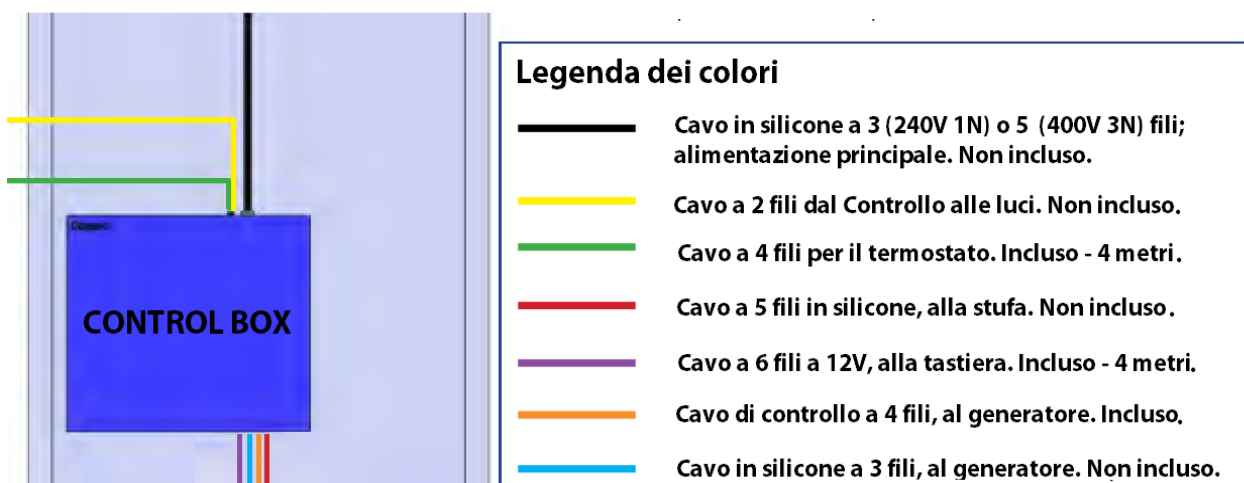

5. Parametri della stufa

Modello	kW	Resistenze (kW x qta)	Potenza del generatore (kW)	Cubatura della sauna (min – max)	Voltaggio (VAC)	Fase	Corrente (A)	Cablaggio (cavi x sezione in mm)	Pietre (kg)	Dimensioni (mm)
OCAPS45	4.5kW	3 x 1.5kW (H1 - H3)	2	4 – 6	230/400	1N/3N	21,7/7,5	5 X 2.5mm	20-30kg	L: 495mm W: 380mm H: 740mm
OCAPS60	6kW	6 x 1kW (H1 - H6)	2	6 – 8	230/400	1N/3N	26/08/07	5 X 4mm	20-30kg	
OCAPS75	7.5kW	3 x 1.5kW (H1, H2, H4) 3 x 1kW (H3, H5, H6)	2	7 – 10	230/400	1N/3N	32,6/11	5 X 6mm	20-30kg	
OCAPS90	9kW	6 x 1.5kW (H1 - H6)	2	9 – 12	230/400	1N/3N	39/14	5 X 6mm	20-30kg	

5. 1 Parametri di funzionamento

OCAPS45

Modalità	Potenza stufa (kW)	Potenza generatore (kW)	Potenza totale (kW)	Temperatura massima (° C)	Funzionamento del generatore
Sauna	4.5	0	4.5	100	0%
Caldarium	3	2	5	65	80%
Sanarium	3	2	5	56	90%
Tepidarium	3	2	5	48	100%

OCAPS60

Modalità	Potenza stufa (kW)	Potenza generatore (kW)	Potenza totale (kW)	Temperatura massima (° C)	Funzionamento del generatore
Sauna	6	0	6	100	0%
Caldarium	4	2	6	65	80%
Sanarium	4	2	6	56	90%
Tepidarium	4	2	6	48	100%

OCAPS75

Modalità	Potenza stufa	Potenza	Potenza totale	Temperatura	Funzionamento

Stufa per sauna e biosauna "APOLLO" - Manuale

	(kW)	generatore (kW)	(kW)	massima (° C)	del generatore
Sauna	7.5	0	7.5	100	0%
Caldarium	5.5	2	7.5	65	80%
Sanarium	5.5	2	7.5	56	90%
Tepidarium	5.5	2	7.5	48	100%

OCAPS90

Modalità	Potenza stufa (kW)	Potenza generatore (kW)	Potenza totale (kW)	Temperatura massima (° C)	Funzionamento del generatore
Sauna	9	0	9	100	0%
Caldarium	6	2	8	65	80%
Sanarium	6	2	8	56	90%
Tepidarium	6	2	8	48	100%

6. Panoramica di configurazione generale

In base alle normative vigenti, i collegamenti elettrici del generatore di vapore e della Control Box devono essere configurati da un elettricista professionista. In caso di richieste in merito alle coperture assicurate dalla garanzia, ti sarà richiesto di presentare una copia della fattura dell'elettricista che ha installato la stufa ed il generatore.

Nota bene: presta particolare attenzione ai disegni seguenti. L'alimentazione principale è fornita esclusivamente alla Control Box ed è da qui girata alla stufa ed al generatore di vapore. Non dei in nessun caso collegare in modo diretto la stufa od il generatore di vapore.

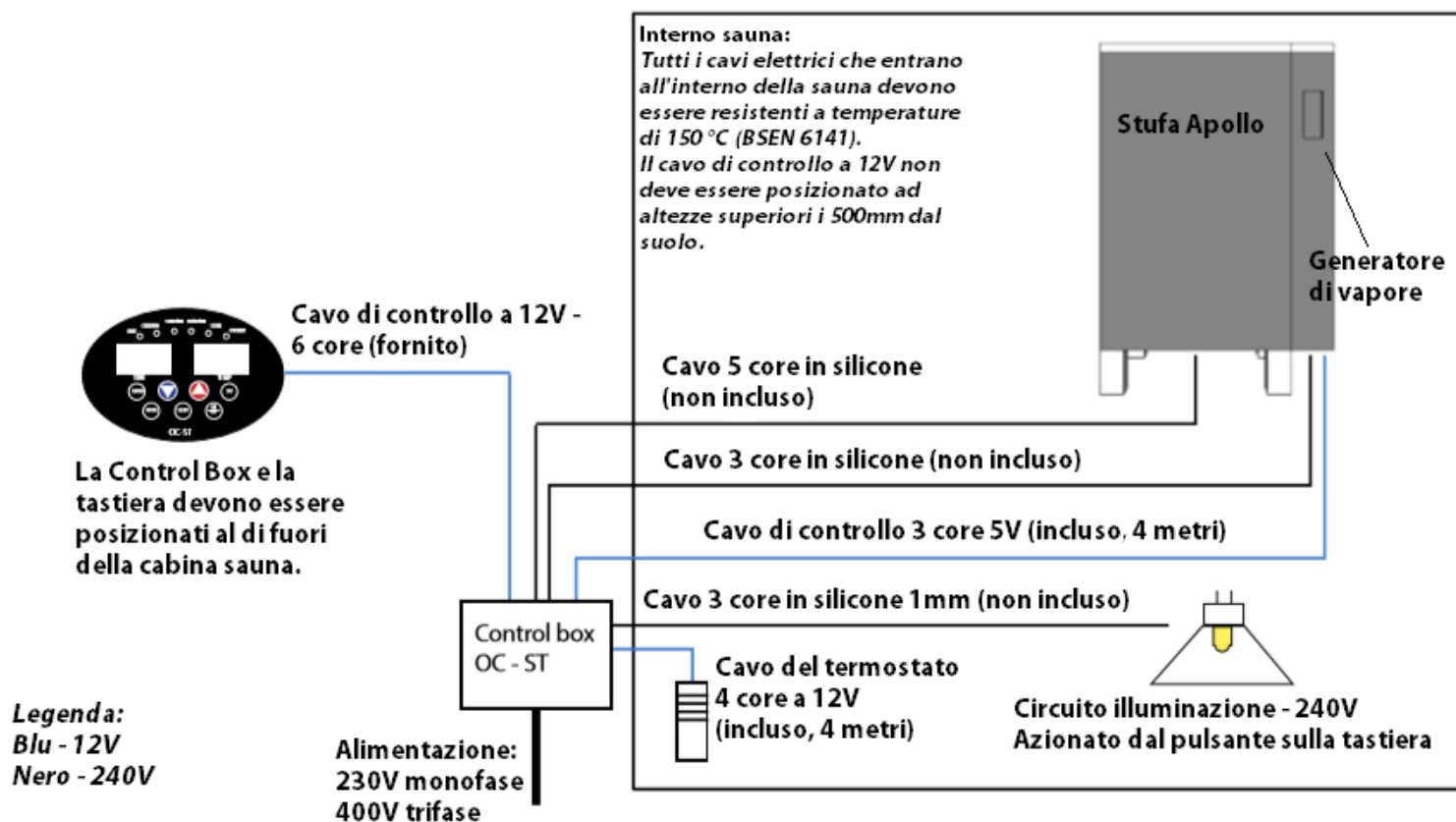
6.1 Schema dei collegamenti

7. Installazione della stufa

1. Verifica che il modello selezionato e acquistato sia adatto alla tua cabina sauna; fai riferimento alle tabelle di questo manuale.
2. Assicurati che l'alimentazione sia adatta alla stufa per sauna; fai sempre riferimento alle tabelle di questo manuale.
3. Il posizionamento della stufa deve essere effettuato restando sempre aderenti alle distanze minime indicate in questa pagina tramite la tabella ed i disegni.
4. L'altezza minima della tua cabina sauna deve essere di 1900mm; fai riferimento alla figura 7a.
5. La stufa deve essere posizionata sul pavimento fisso e non sui classici pavimenti rimovibili con doghe.
6. Non coprire il retro della stufa con amianto o materiali simili, che possono essere nocivi e che non sono necessari al fine di proteggere significativamente il legno della cabina.
7. I fili ed i cavi all'interno della cabina devono essere in grado di sopportare 150 ° C – ad esempio 60245 IEC 66 HO7RN-F (BSEN 6141).
8. Non installare due o più stufe per sauna all'interno della stessa sauna.
9. La stufa per sauna può diventare molto calda quando è in funzione e deve essere protetta in modo da evitare contatti accidentali.
10. Il termostato deve essere installato all'interno dell'ambiente sauna ma non direttamente sopra la stufa per sauna; l'altezza minima deve essere di 1800mm dal suolo, mentre la distanza orizzontale dalla stufa deve superare i 500mm.
11. Lava accuratamente le pietre prima di riempire l'alloggiamento apposito all'interno della stufa; in questo passaggio, scarta le pietre che mostrano molte venature e pietre inferiori ai 50 x 50mm.
12. Riempi con le pietre la stufa, in modo che resti spazio attorno alle resistenze. Usa le pietre più grandi tra le resistenze e quelle più piccole per la parte superiore.
13. Per preservare e prolungare la vita della sauna, puoi impiegare invece tavole ignifughe sul retro e sulla parte superiore della stufa, in modo da prevenire scottature del legno; in caso di impiego professionale, raccomandiamo seriamente di prendere in considerazione questa misura.

7.1 Protezione della stufa

La stufa deve essere protetta da contatti accidentali con una protezione in legno simile a quella mostrata di seguito, secondo la posizione della stufa stessa all'interno della cabina: questo potrebbe determinare l'impiego di una protezione su 2 o su 3 lati.

Posiziona la protezione attorno alla stufa usando viti.



Stufa per sauna e biosauna “APOLLO” - Manuale

Nota: è importante che la parte superiore della protezione sia almeno 30mm al di sotto del bordo della stufa, in modo da prevenire l'irradiazione di calore su di essa da parte delle pietre.

7.2 Pietre

Tutte le stufe per sauna sono dotate di roccia peridotite. Questa roccia speciale funge da accumulatore di calore allo stesso modo dei riscaldatori elettrici per l'accumulo notturno ed è un tipo di granito che non scoppia o si scheggia sotto le temperature estreme. Prima di posizionare le rocce sul fornello, DEVONO ESSERE LAVATE per rimuovere la polvere superficiale. Se ciò non viene fatto, la polvere brucerà durante il primo riscaldamento della stufa e riempirà la sauna di un odore sgradevole, per lavare le rocce è sufficiente strofinarle in acqua tiepida e una spazzola morbida. Una volta asciutto, ispeziona ogni roccia alla ricerca di segni di marmo, questi possono essere evidenti grumi bianchi di pietra bianca dura o linee bianche meno evidenti che attraversano tutta la roccia, se trovi rocce contenenti marmo scartale poiché il marmo può espandersi e far esplodere la roccia quando riscaldata. Sul nostro sito web è possibile trovare un video dettagliato per il posizionamento delle rocce che evidenzia come controllare la presenza di marmo nelle rocce. Dividi le rocce in rocce grandi, medie e piccole e posizionale nel riscaldatore come descritto nel manuale del tuo riscaldatore. Metti prima in posizione le rocce più grandi e finisci con i pezzi medi e più piccoli. Non forzare le rocce contro gli elementi riscaldanti. Non riempire troppo o troppo poco il cestello di roccia.

ATTENZIONE: Un contenitore di roccia riempito in modo inadeguato provoca il rischio di incendio.

NOTA: nel riscaldatore da banco posteriore, le rocce sono posizionate all'interno del riscaldatore NON sopra la vaschetta raccogliogocce. Vedere il manuale per tutti i dettagli su come aprire il riscaldatore e posizionare le rocce.

Mentre il riscaldatore è freddo, le rocce della sauna devono essere periodicamente rimosse, lavate e riposizionate nel riscaldatore, questo perché la struttura delle rocce cambierà nel tempo a causa delle condizioni termiche estreme a cui sono esposte, potrebbero muoversi, diventare più compatte e sbriciolarsi nel riscaldatore, il che limiterà il corretto flusso d'aria causando il surriscaldamento degli elementi, il che può ridurre la durata del riscaldatore e causare un rischio di incendio.

A seconda dell'uso, la roccia di peridotite alla fine si sbriciolerà e dovrà essere sostituita. In situazioni domestiche è normale che la roccia duri cinque anni o più, anche se le saune gestite commercialmente possono richiedere una nuova roccia in appena dodici mesi o anche meno se il riscaldatore viene utilizzato regolarmente. Per mantenere l'efficienza della stufa della sauna, la roccia deve essere sostituita non appena si nota che i pezzi iniziano a sgretolarsi. Puoi ottenere una roccia di peridotite sostitutiva da Oceanic Saunas. Non utilizzare sassi o ciottoli del giardino o della spiaggia in quanto potrebbero essere inadatti e potrebbero esplodere con il calore.

Non utilizzare la stufa senza aver posizionato le pietre: questo espone a rischio di incendio. Utilizza solo pietre originali selezionate per l'impiego in stufe da sauna; non usare pietre comuni, che possono emettere sostanze nocive e tossiche, oltre a non possedere la capacità termica necessaria e a potersi rompere facilmente. Lava accuratamente le pietre prima di posizionarle all'interno della stufa; scarta le pietre di piccole dimensioni; posiziona le pietre di dimensioni maggiori nella parte inferiore dell'alloggiamento presente nella stufa, e le pietre di dimensioni inferiori nella parte superiore. Non accumulare le pietre una sopra l'altra e permetti sempre che ci sia lo spazio sufficiente per il flusso d'aria.

Nota: una maggiore densità di pietre all'interno della stufa riduce la vita delle resistenze; le pietre devono coprire allo stesso modo tutte le resistenze (fai riferimento alle figure in questa pagina). Il diametro delle pietre deve essere di circa 3-8 cm.

Verifica e ridistribuisce le pietre almeno una volta all'anno, o almeno due volte in caso di uso frequente (circa 500 ore). Per individuare il corretto volume delle pietre nella stufa, fai riferimento alla tabella dei parametri tecnici della stufa Apollo.

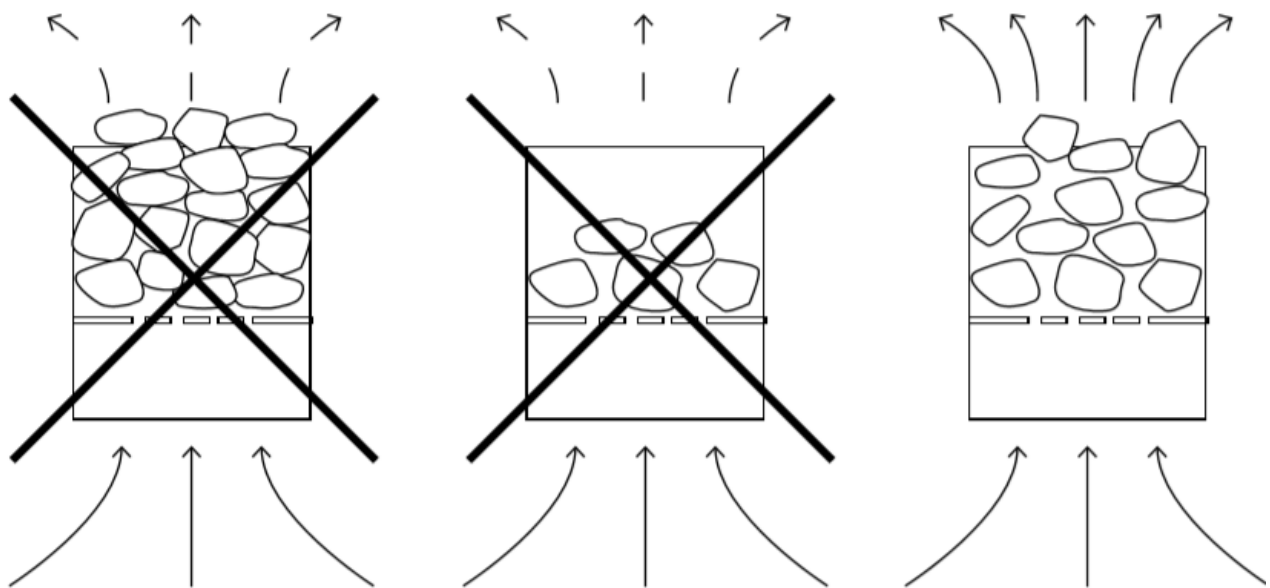

7.3 Componenti della stufa

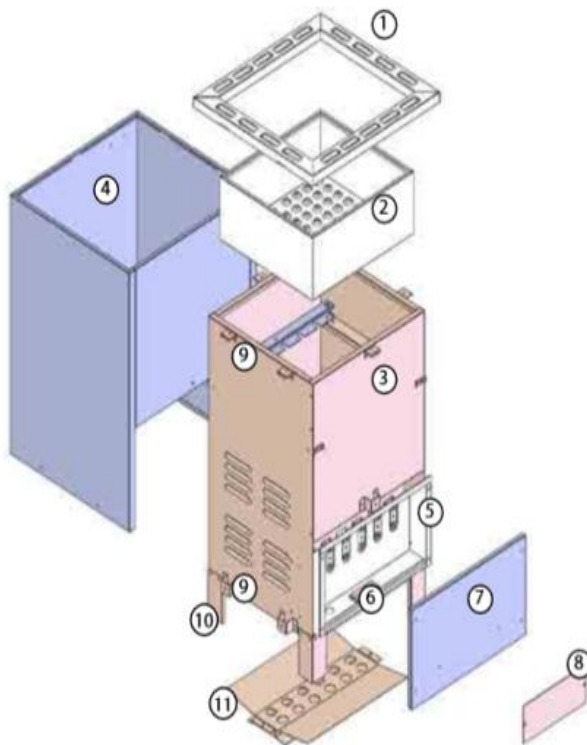
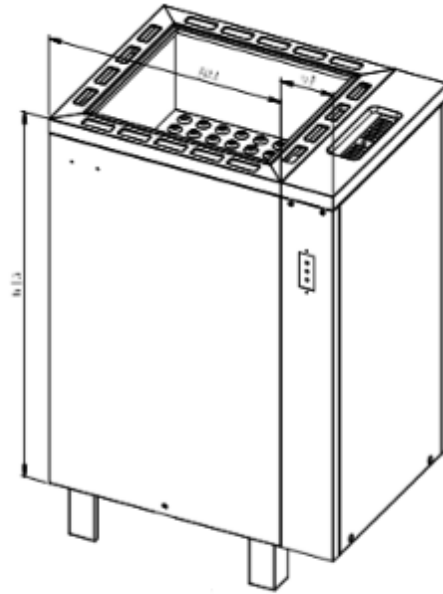
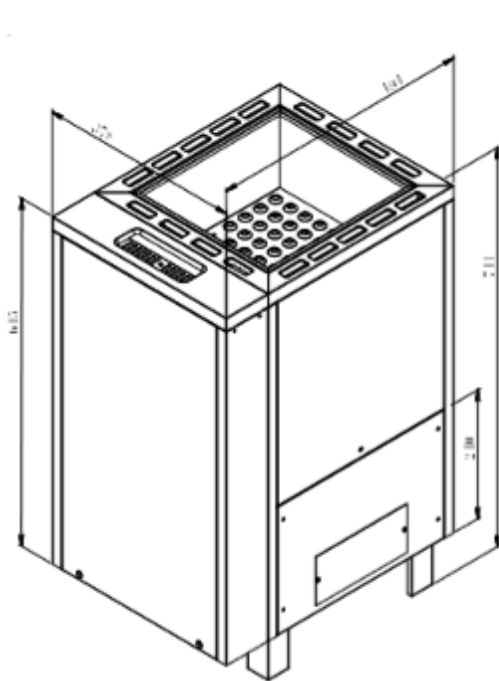

	Componente	Descrizione
1	Cover	Protegge la parte superiore del case e del recipiente per le pietre
2	Recipiente pietre	Mantiene le pietre per sauna
3	Corpo centrale	Contiene le resistenze elettriche
4	Case	Isola l'interno della stufa per proteggere gli utenti dal calore
5	Morsettiera	Collegamento con la corrente
6	Ingresso potenza	Per predisporre il cablaggio della macchina
7	Cover frontale	Protegge le componenti elettroniche
8	Placca della morsettiera	Accesso alla morsettiera
9	Ganci	Permette il collegamento della stufa e del generatore di vapore opzionale

10	Gambe	Sollevano la stufa dal suolo
11	Vassoio inferiore	Raccoglie l'acqua in eccesso

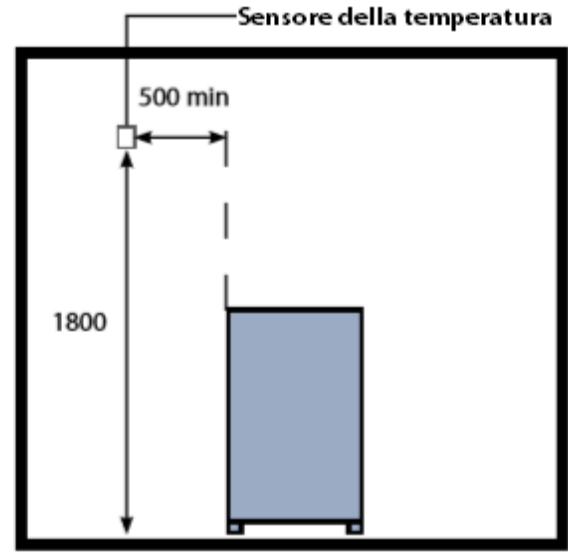
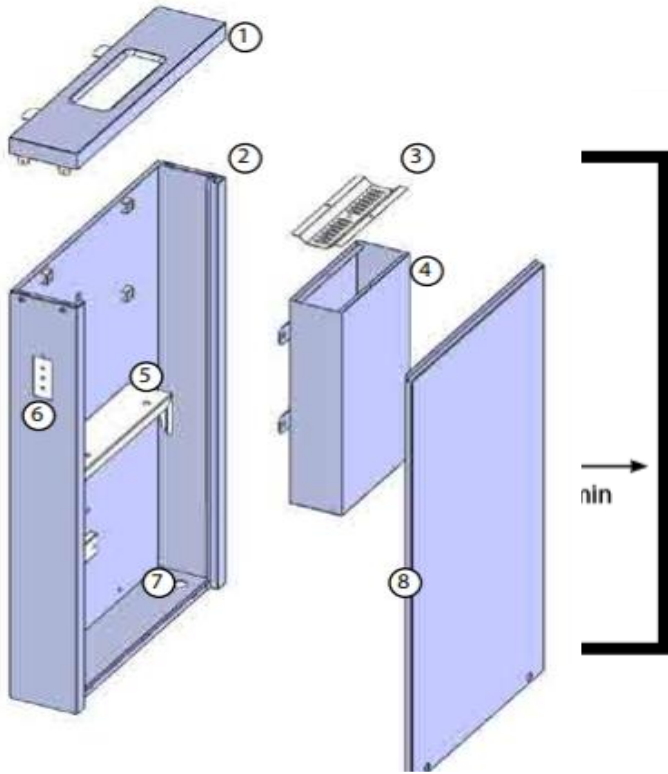

Le dimensioni sono in mm

Fig 7b.

Modello	Distanze minime (mm)			
	A	B	C	D
OCAP30	50	50	100	1100
OCAP45	80	50	100	1100
OCAP60	100	50	150	1100
OCAP75	100	50	200	1100
OCAP90	130	50	200	1100

7.5 Diagramma dei circuiti

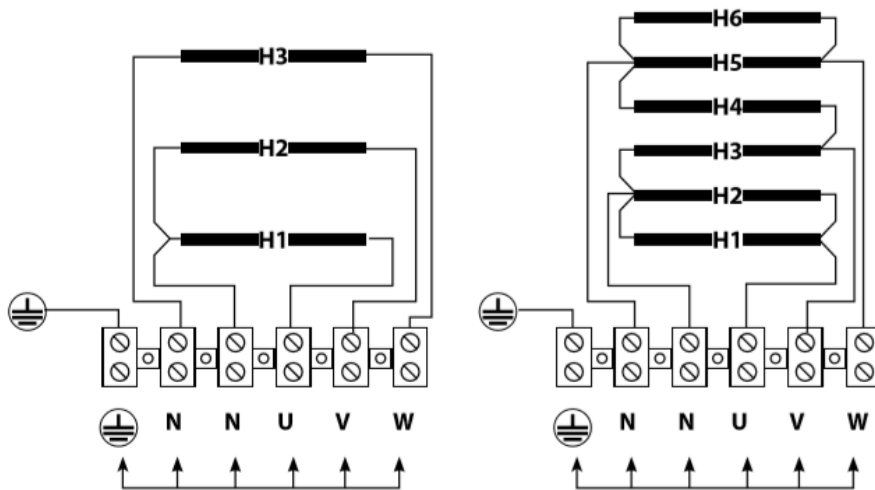

Oceanic Saun:

AC 230V 1N / 400V 3N

Dal terminale della Control Box
(Stufa da 4.5kW)

AC 230V 1N / 400V 3N

Dal terminale della Control Box
(Stufe da 6-9kW)

8. Generatore di vapore Saunarium

8.1 Componenti del generatore

	Componete	Descrizione
1	Cover	Copre e protegge il generatore di vapore
2	Alloggiamento principale	Contiene l'unità generatore di vapore e il terminale dei collegamenti elettrici
3	Vassoio dell'acqua	Consente l'ingresso manuale dell'acqua e l'uscita del vapore
4	Caldaia	Contiene il recipiente per l'acqua, le resistenze elettriche e le sonde di livello dell'acqua
5	Placca di sostegno	Fissa il generatore all'interno dell'alloggiamento
6	Display con LED	Mostra il livello dell'acqua
7	Ingresso cavo	Ingresso del cavo di alimentazione e di controllo
8	Coperchio	Protezione rimovibile per accedere al terminale dei collegamenti
9	Ganci	Fissa il generatore di vapore alla stufa per sauna e biosauna Apollo
10	Ancoraggio	Punto di ancoraggio del generatore alla stufa
	Coppa per	Posizionare gli aromi nell'apposita coppa e all'interno del generatore
11		



8.2. Collegare il generatore di vapore alla stufa

Per collegare il generatore di vapore alla stufa per sauna, allinea i ganci del generatore con gli agganci predisposti sul corpo della stufa Apollo. Fai scivolare il generatore in posizione e fissalo utilizzando le viti che sono incluse.

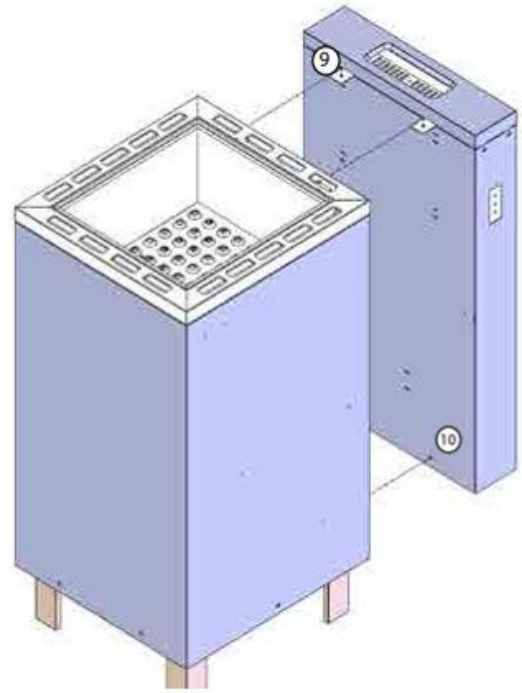

8.3 Precauzioni di sicurezza

1. La strumentazione deve essere installata verticalmente.
2. Interrompi l'immissione d'acqua quando il LED di livello massimo (A) si accende. Non far raggiungere l'acqua ai fori della copertura superiore. Puoi eliminare l'acqua in eccesso usando la valvola inferiore.
3. Se il LED del surriscaldamento si accendesse, stacca l'alimentazione e non riaccendere il generatore fino che il problema non sarà risolto. In caso di dubbi, contatta il nostro team tecnico.

8.4 Parametri del generatore di vapore

Modello	Potenza (kW)	Corrente (A)	Voltaggio (V)	Dimensioni - lung. x largh. x alt. (mm)
Mini generatore di vapore Oceanic	2	4.2 – 4.8	210 - 240	220 x 100 x 340

8.5 Diagramma dei circuiti

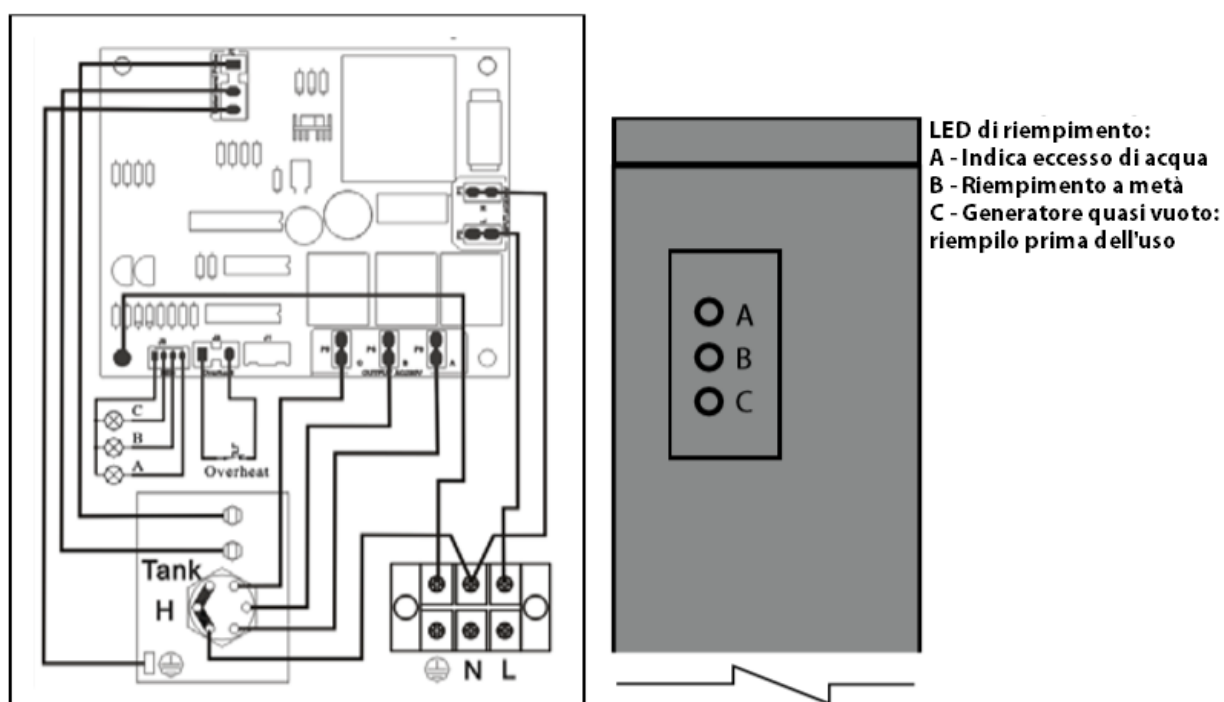

8.6 Riempimento del generatore di vapore

1. Prima di utilizzare la cabina sauna, riempi il generatore di vapore fino all'accensione del LED A. In caso di riempimento eccessivo, puoi rimuovere parte dell'acqua prima dell'accensione della tastiera di controllo; l'acqua bollirà comportando il rischio di schizzi eccessivamente caldi. Per evitare questo c'è una valvola sul fondo dell'unità, che può essere aperta per scaricare l'unità: posiziona un recipiente al di sotto della valvola prima di aprirla. Il LED C indica che il livello di acqua è invece troppo basso e pertanto la caldaia deve essere riempita.

2. Se intendi usare aromi, assicurati di averli diluiti correttamente e aggiungili alla coppa al centro del vassoio forato. Non aggiungere mai aromi direttamente nel serbatoio del generatore, perché gli aromi possono causare schizzi di acqua anziché emissione di vapore.
3. Assicurati di scaricare il generatore di vapore al termine della tua sessione di biosauna.

9. Termostato

9.1 Parametri del sensore della temperatura

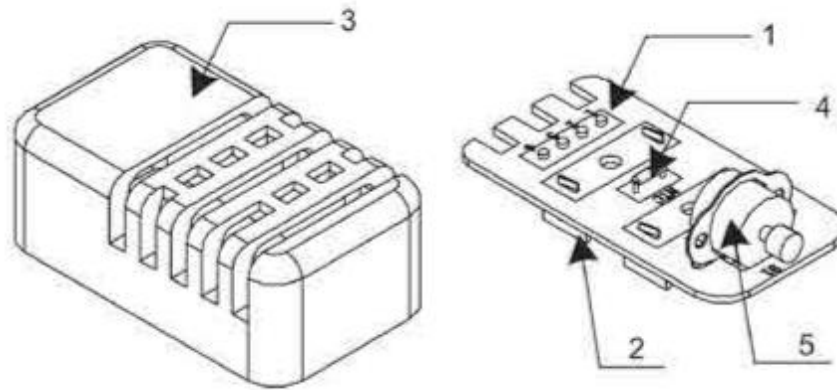

	Parte	Descrizione
1	Scheda dei circuiti	Scheda dei circuiti
2	Ganci	Ganci
3	Rivestimento	Protegge l'elettronica
4	Resistenza	Rileva la temperatura
5	Comando di interruzione per la temperatura alta	Entra in funzione quando la temperatura dell'ambiente supera i 120° C (248° F)

9.2 Installazione del termostato

1. Installa il sensore come nella figura.
2. Apri la cover con un cacciavite.
3. Fissa la parte inferiore del termostato sulla parete con una vite.
4. Posiziona nuovamente la cover.

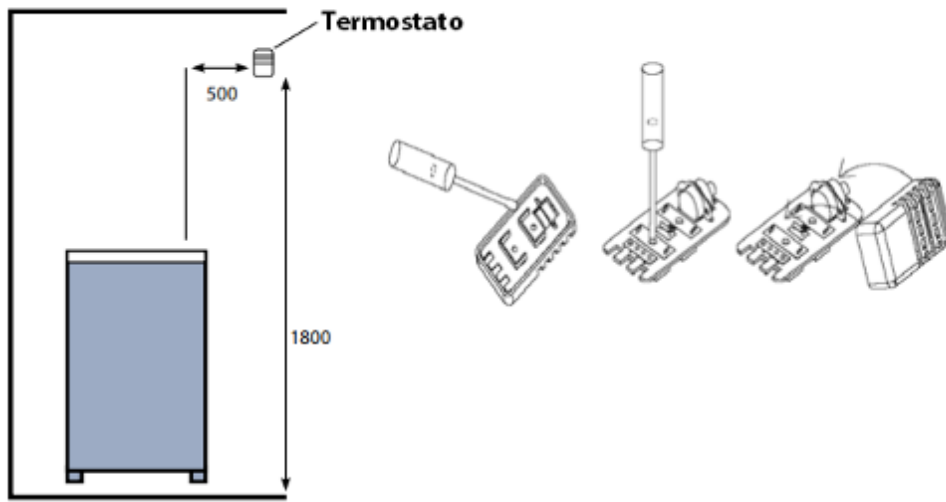

10. Control Box

10.1 Componenti della Control Box

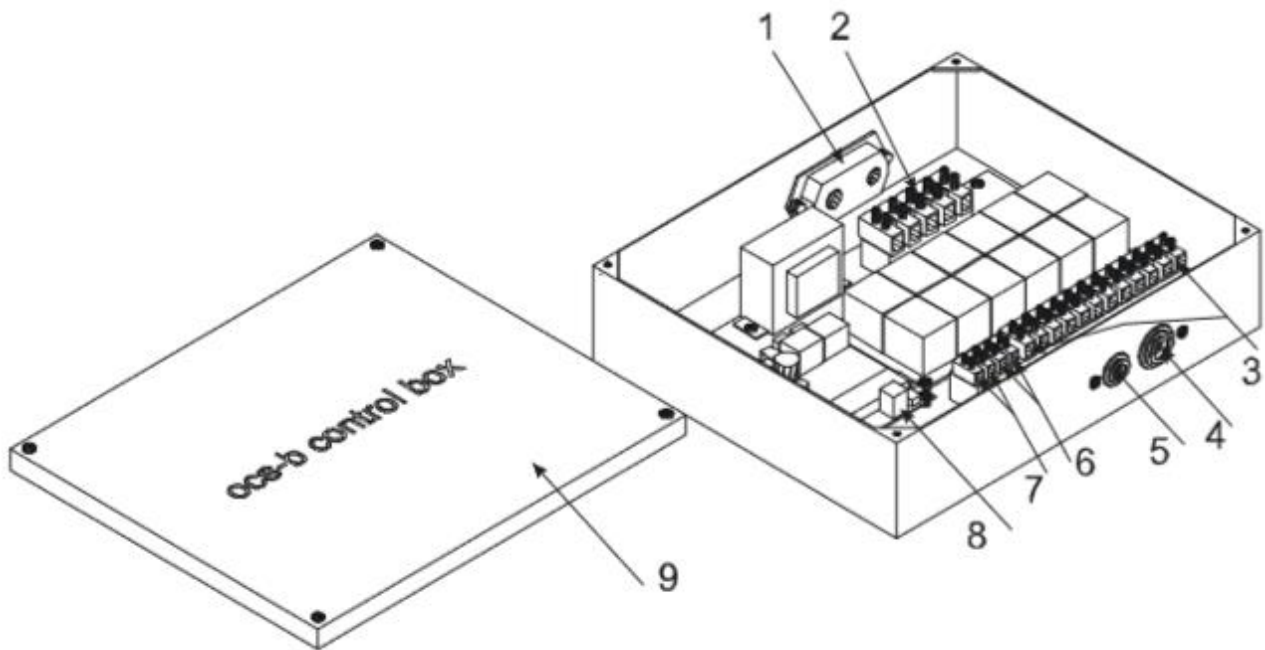

	Descrizione	Funzione
1	Punto di fissaggio per il cavo	Percorso di ingresso del cavo e fissaggio dei fili
2	Terminal	Collega l'alimentazione
3	Terminal	Collega alla stufa
4	Uscita riscaldamento, ventilazione e luci	Uscite per i cavi di riscaldamento, ventilazione e delle luci
5	Ingresso cavo di controllo	È l'entrata del cavo di controllo
6	Terminal luci	Collega il filo della luce
7	Terminal ventilazione	Collega il filo della ventilazione
8	Terminal pannello di controllo	Collega il filo del cavo di controllo
9	Cover	Cover

10.2 Diagramma dei circuiti della Control Box

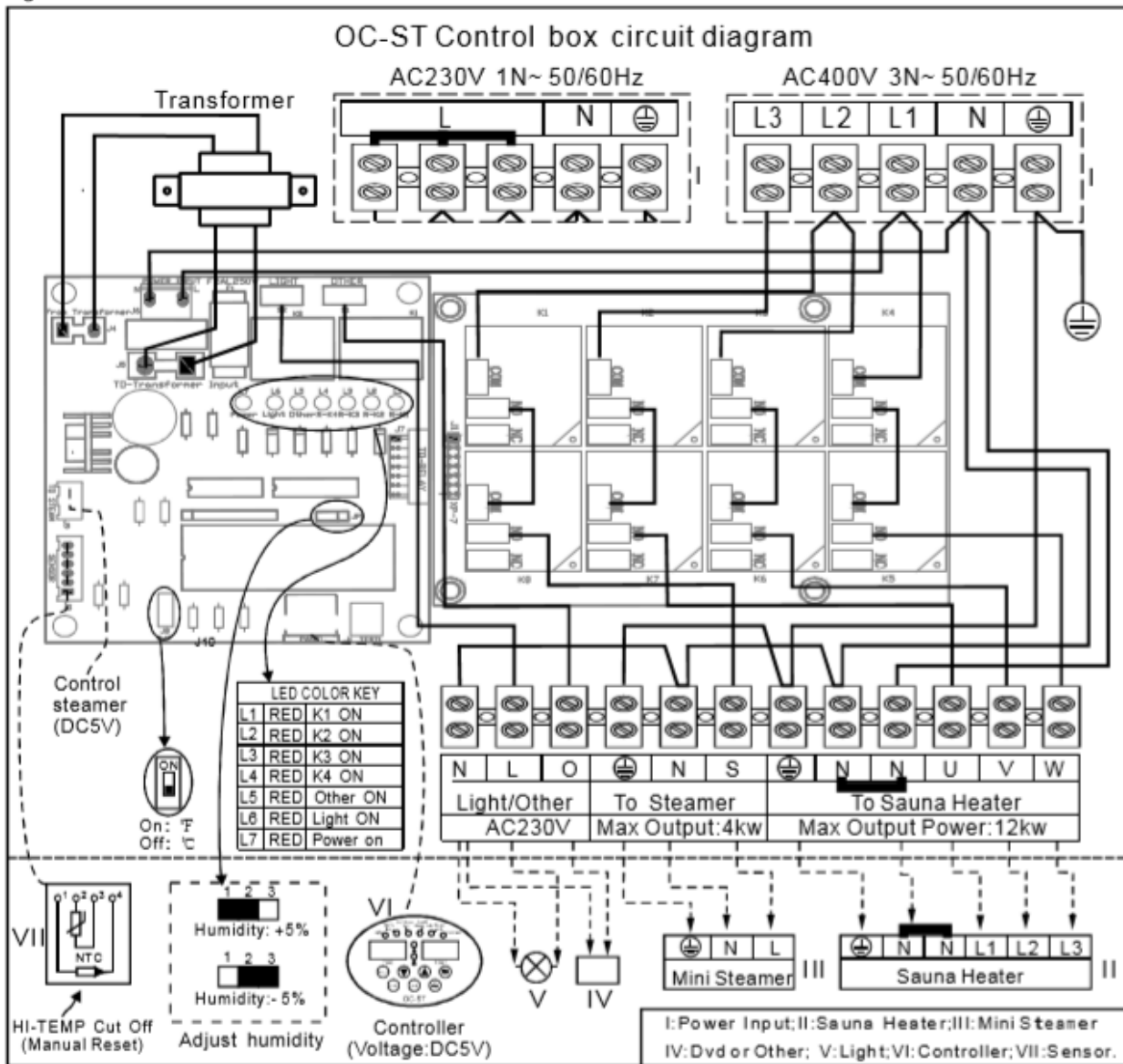

Questo disegno tecnico si trova anche all'interno della Control Box, sul retro della cover.

10.3 Parametri della tastiera Saunarium OC-ST

Modello	Tempo di funzionamento (minuti)	Temperature di funzionamento (° C)	Dimensioni lung x larg x alt (mm)
OC-ST	15 – 240	30 – 100	150 x 92 x 22

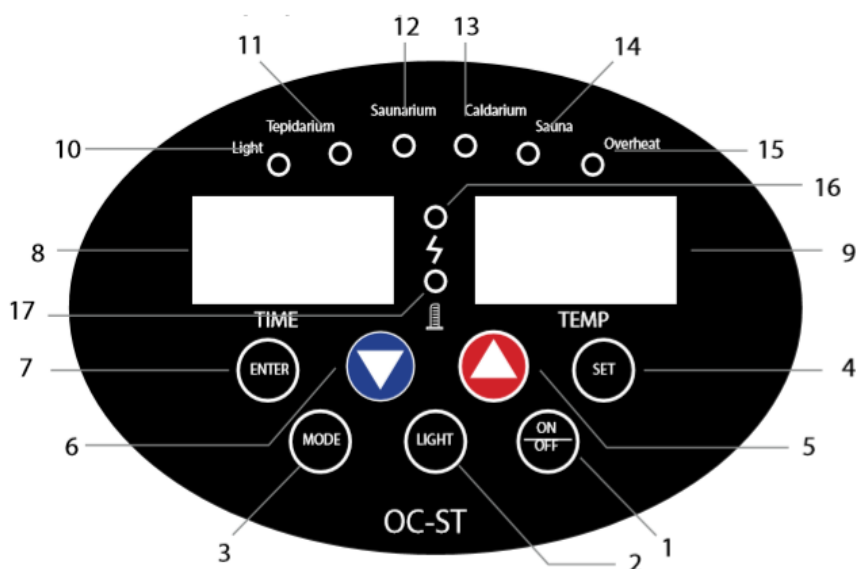
10.4 Tastiera Saunarium OC-ST

	Descrizione	Funzionamento
1	Pulsante on/off	Premere per accendere o spegnere.
2	Pulsante luci	Premere per accendere le luci nella sauna.
3	Pulsante Modalità	Premere per cambiare modalità.
4	Pulsante setting	Premere per programmare il timer e la temperatura (confermare con ENTER).
5	Pulsante ▲	Premere per aumentare.
6	Pulsante ▼	Premere per diminuire.
7	° C/° F/ENTER	Cambia i gradi da centigradi a Fahrenheit. ENTER salva i valori inseriti.
8	Display timer	Mostra il tempo dall'accensione o il tempo del conto alla rovescia.
9	Display temperatura	Mostra la temperatura.
10	LED luci	Se acceso, indica l'accensione delle luci nella cabina sauna.
11	Tepidarium	Se acceso, indica che la modalità Tepidarium è stata selezionata.
12	Caldarium	Se acceso, indica che la modalità Caldarium è stata selezionata.
13	Sanarium	Se acceso, indica che la modalità Sanarium è stata selezionata.
14	Sauna	Se acceso, indica che la modalità Sauna è stata selezionata.
15	Surriscaldamento	Indica che la macchina è entrata in protezione per surriscaldamento. Spegnerla la stufa e riprovare dopo circa 60 minuti. In caso di persistenza del problema, contatta l'assistenza tecnica Oceanic.
16	L7	Se acceso, indica che la temperatura rilevata è inferiore a quella impostata e pertanto le resistenze stanno scaldando.
17	L8	Se acceso, indica che la temperatura rilevata è superiore a quella impostata e

pertanto le resistenze sono in pausa.

10.5 Installazione della tastiera

La tastiera deve essere installata al di fuori della cabina sauna. Idealmente, la tastiera deve essere all'altezza di 1200mm dal suo, per facilitarne l'uso:

1. Pratica un foro del diametro di 40mm sulla parete.
2. Togli con delicatezza il frontale della tastiera, utilizzando per aiutarti un cacciavite piano.
3. Fissa il cavo di controllo (a 6 fili) sulla porta corrispondente.
4. Installa la tastiera un modo che combaci con la parete. Fissala utilizzando le viti, da posizionare alle estremità dello spazio di 118mm dal foro principale.
5. Posiziona nuovamente il frontale della tastiera, facendo attenzione che essa sia completamente in sede in modo tale che tutti i pulsanti funzionino quando vengono premuti.

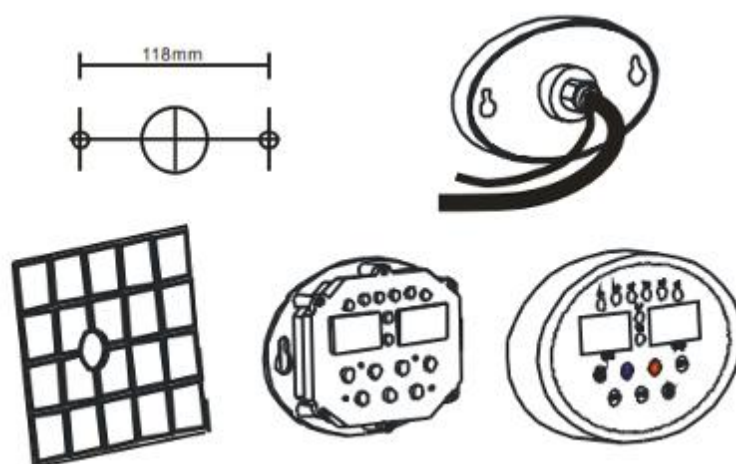

10.6 Impostazione dei controlli

1. Sia la tastiera che la Control Box non devono essere posizionati all'interno della sauna. La Control Box può essere posizionata esternamente sul soffitto della sauna, mentre la tastiera dovrebbe essere installata sul frontale della sauna, normalmente dove è previsto un pannello per cablaggi nascosti (ad esempio, nelle cabine Oceanic).

2. Premi il pulsante ON/OFF per accendere il sistema.

3. La tastiera OC-ST Saunarium ha 4 differenti modalità di riscaldamento che puoi selezionare premendo il pulsante Modalità (MODE). Un LED ti mostrerà quale modalità hai scelto. Ogni pressione sposta il LED di una posizione da sinistra a destra. Le atmosfere che si genereranno all'interno della biosauna sono spiegate precedentemente in questo manuale.

4. Per ciascuna atmosfera potrai selezionare la temperatura entro un range di valori specifico. Dopo aver selezionato la modalità desiderata, premi SET fino a che la finestra della temperatura lampeggi. Usa le frecce per selezionare la temperatura desiderata. Quando la temperatura desiderata è raggiunta, premi ENTER per confermare i valori.

5. La durata di ciascuna sessione di biosauna può essere impostata tramite il pulsante SET; premilo fino a che il display della temperatura non lampeggerà. Cambia il valore con le frecce fino a raggiungere quello desiderato, e premi ENTER per confermare i valori.

6. Prima di utilizzare la biosauna, riempi il generatore di vapore fino all'accensione del LED A sulla

Stufa per sauna e biosauna “APOLLO” - Manuale

parte frontale del generatore. Puoi sempre scaricare il generatore tramite la valvola posta al di sotto del serbatoio (segui le istruzioni di uso e di sicurezza riportate nella sezione apposita di questo manuale).

7. Non utilizzare mai aromi non diluiti e posizionali sempre nella piccola coppetta metallica, sulla griglia che si trova nella parte superiore del generatore.

8. Scarica sempre il generatore di vapore al termine della sessione di biosauna.

11. Manutenzione

Consigliamo ispezioni regolari alla stufa, in modo che tu possa sempre controllare se esistono segni di deterioramento delle sue condizioni, prestando particolare attenzione ai collegamenti elettrici, ai supporti e alle resistenze. Verifica se le pietre si stanno sbriciolando, perché ciò può causare un surriscaldamento delle resistenze; in questo caso, sostituiscile. Gli operatori professionali dovrebbero cambiare le pietre almeno una volta ogni 12 mesi.

11.1 Manutenzione della stufa e della cabina

Tutti i prodotti per sauna distribuiti da Direct Saunas Limited e da Oceanic Saunas sono per uso esclusivo in ambienti indoor, quali case private o luoghi pubblici all'interno di costruzioni e non devono essere utilizzati in nessuna diversa circostanza.

11.2 Manutenzione della sauna

In base alla tipologia e alla frequenza d'uso della cabina sauna devi condurre una serie di operazioni di controllo e cura che assicurino la costante manutenzione dei prodotti.

Raccomandiamo che vengano eseguiti controlli mensili, in particolar modo a coloro che utilizzano la cabina sauna per usi professionali; questi controlli devono essere tenuti dallo staff incaricato del funzionamento e della manutenzione dell'ambiente, e a seguito degli stessi devono essere redatti dei documenti in modo tale da disporre costantemente di uno storico delle operazioni.

Per usi domestici, gli stessi controlli devono essere eseguiti ogni sei mesi.

Ogni deterioramento evidente notato durante le operazioni di manutenzione deve essere immediatamente segnalato e risolto prima di continuare ad utilizzare la cabina sauna e la stufa.

Non devi mai mettere in funzione la sauna se ci sono collegamenti non conformi o deteriorati, che sono da considerarsi sempre fonte di pericolo per la salute. Contatta il tuo elettricista o il nostro servizio di assistenza per avere assistenza.

11.3 Esecuzione dei controlli di manutenzione

Assicurati che tutti i controlli di manutenzione vengano eseguiti mentre la cabina e la stufa sono spenti e a temperatura ambiente.

Stufa

Assicurati che la stufa sia stata correttamente scollegata dalla corrente elettrica prima di eseguire i seguenti controlli:

1. Controlla che le resistenze non mostrino segni di deterioramento. Comunica eventuali segni di deterioramento al fornitore.
2. Assicurati che tutte le pietre siano collocate correttamente sulle resistenze della stufa, in modo che sia garantito un corretto moto d'aria attorno alle resistenze. Nota: le pietre tenderanno a sbriciolarsi in

modo graduale. Depositandosi sulle resistenze, la polvere derivata può causare surriscaldamento e ciò condurrà alla rottura o alla deformazione delle resistenze.

3. Gli operatori professionali devono richiedere una ispezione a frequenza regolare da parte di un elettricista. L'elettricista dovrà controllare che tutti i fili e i collegamenti siano in buone condizioni. Una soluzione che sembra adeguata è quella di un controllo annuale.

Generatore di vapore

Il principale problema dei generatori di vapore è l'accumulo di calcare dovuto ai materiali solidi che si trovano nell'acqua. Il calcare può causare la decadenza delle resistenze e l'inefficienza dei sensori di livello dell'acqua, oltre danneggiare le guarnizioni interne. La gravità dei problemi varia in base alla durezza dell'acqua nella tua località.

Tutti gli operatori professionali devono usare un addolcitore d'acqua.

La vita attesa per le nostre resistenze è di circa 2500 ore, ma una cattiva manutenzione può accorciare in modo serio questo periodo.

La manutenzione deve essere programmata con regolarità, tenendo a mente oltre alla durezza dell'acqua anche la frequenza d'uso della macchina.

Acqua molto dura: ciclo di pulizia ogni 50-100 ore

Acqua mediamente dura: ciclo di pulizia ogni 100-250 ore

Acqua poco dura: ciclo di pulizia ogni 250 – 1000 ore.

Per decalcificare il generatore di vapore utilizza sempre una soluzione debole di cristalli di acido citrico, che puoi trovare in vendita nel nostro negozio online.

I danni causati da accumuli di calcare non sono coperti da garanzia.

Cabina Sauna

Assicurati che le indicazioni e i segnali per un corretto utilizzo da parte degli utenti siano collocati in luoghi visibili e siano leggibili.

Controlla che le panche siano sicure e non abbiano segni di deterioramento; se le parti che sostengono le panche e le panche stesse si sono allentate, stringi le viti che le uniscono o comunque procedete a rafforzare le giunture in base alle specifiche tecniche del fornitore della cabina sauna.

Se ci sono delle schegge sulle panche, carteggiale in modo da rendere la superficie uniforme.

Qualsiasi serio danno alle panche deve essere comunicato al fornitore in modo che possano essere prese le necessarie misure di riparazione.

Assicurati che il legno in prossimità della stufa non si sia bruciato, annerito o carbonizzato. Tutte le parti in legno danneggiate devono essere sostituite in un tempo ragionevole per evitare danni maggiori ai pannelli e all'isolamento.

Assicurati che la protezione della stufa sia al suo posto, in conformità con le distanze di sicurezza

Stufa per sauna e biosauna “APOLLO” - Manuale

raccomandate in questo manuale. Controlla ogni segno di annerimento, bruciatura o carbonizzazione e sostituisci la protezione se mostra segni di danni irreparabili.

La cabina sauna deve essere tenuta in uno stato di igiene e pulizia in ogni momento. È strettamente consigliato asciugare e pulire le panche con una soluzione disinfettante debole e con acqua dopo ogni uso, specialmente se professionale. Il pavimento della sauna deve essere pulito passando uno straccio bagnato con costanza.

12. Garanzia e post vendita

Tutte le stufe Oceanic sono garantite 24 mesi dalla data dell'acquisto contro rotture e danni dovuti a difetto di fabbrica. La garanzia esclude tutte le parti soggette a deterioramento (come le resistenze) e danni derivati dal cattivo uso e dall'abuso del prodotto.

Le resistenze durano mediamente 2500 ore; trascorso questo periodo è raccomandabile acquistarne di nuove.

Danni prematuri potrebbero essere derivati da:

- contenitore per le pietre non pieno;
- caduta delle pietre sulle resistenze;
- scarsa quantità di pietre;
- forzatura delle pietre nel contenitore e conseguente danneggiamento delle resistenze;
- eccessiva quantità di acqua versata sulle pietre (raccomandiamo di fissare il mastello sulle panche nei posti pubblici per evitare che questo accada);
- stufa collegata in modo sbagliato.

Per ogni necessità non esitare a contattarci ai recapiti che trovi sul sito internet e negozio online www.oceanic-saunas.eu/it.

Come decalcificare manualmente un vaporiere per sauna

1. Togliere l'alimentazione alla sauna e scaricare la vaporiera utilizzando il rubinetto di scarico in una ciotola, una volta svuotata chiudere il rubinetto di scarico.
2. Mescola l'acido citrico (*) con un po' di acqua calda per scioglierlo in una caraffa e versarlo nel serbatoio.
3. Riaccendere la vaporiera e rabboccare con acqua di rubinetto fino a quando il LED A superiore non si accende.
4. Una volta che il generatore d'acqua inizia a emettere vapore, spegnere l'alimentazione e lasciarlo per almeno 4 ore, preferibilmente durante la notte.
5. Aprire il rubinetto di scarico e lasciare che l'acqua si scarichi in una ciotola.
6. Sciacquare il serbatoio con acqua fredda del rubinetto 2 o tre volte
7. Godetevi di nuovo la sauna!

- Acido citrico:
- Mini vaporiera = 30g
- Vaporiera Apollo = 50g