



Oceanic

Sauna & Steam

STUFA PER SAUNA APOLLO

con controlli OCSB

- Sauna finlandese tradizionale - Manuale di
installazione



Indice

1. Introduzione	pag. 3
2. Informazioni importanti	pag. 3
3. Precauzioni di sicurezza	pag. 3
4. Collegamenti elettrici	pag. 3
5. Parametri tecnici	pag. 4
5.1 Tabella 1 – Parametri della stufa	
5.2 Tabella 2 – Parametri della Control Box	
5.3 Tabella 3 – Parametri del sensore della temperatura	
6. Diagramma dei circuiti	pag. 5
7. Componenti della stufa per sauna	pag. 10
7.1 Generatore di vapore Saunarium	pag. 11
7.2. Collegare il generatore di vapore alla stufa	pag. 11
8. Controllo OC-SB	pag. 12
8.1 Componenti del controllo OC-SB	pag. 13
9. Parametri e dimensioni del sensore della temperatura	pag. 14
10. Installazione	pag. 14
10.1 Distanze di sicurezza	pag. 15
10.2 Installare la stufa	pag. 15
10.3 Collegamento della stufa per sauna e dei suo componenti	pag. 16
10.4 Installazione della tastiera	pag. 17
10.5 Installazione del termostato	pag. 17
10.6 Protezione della stufa (non inclusa)	pag. 18
10.7 Pietre	pag. 18
10.8 Isolamento	pag. 19
10.9 Ventilazione	pag. 19
11. Test e funzionamento	pag. 20
11.1 Test	pag. 20
11.2 Impostare tempo e temperatura	pag. 20
11.3 Interlock	pag. 21
12. Risoluzione dei problemi più comuni	pag. 22
13. Manutenzione	pag. 22
13.1 Manutenzione della stufa e della cabina	pag. 22
13.2 Manutenzione della sauna	pag. 22
13.3 Esecuzione dei controlli di manutenzione	pag. 23
14. Garanzia e postvendita	pag. 25

1. Introduzione

Grazie per aver acquistato la nostra stufa per sauna Oceanic "Apollo"; vi raccomandiamo di leggere attentamente queste istruzioni prima di iniziare ad utilizzarla, poiché contengono importanti informazioni riguardo l'installazione e la manutenzione. Le stufe Oceanic "Apollo" sono disponibili in diverse versioni che vanno da 3kW ai 9kW e dispongono del controllo digitale OC-SB.

La stufa Apollo è disponibile anche nel modello con un generatore di vapore integrato sul fianco della stufa; in questo caso, il controllo è OC-ST che combina i due macchinari e che ha un manuale di installazione separato.

2. Informazioni importanti

- Leggete il manuale prima dell'installazione e dell'accensione della stufa, e tenetelo sempre a portata di mano per ogni riferimento futuro
- Questa macchina deve essere installata da una persona qualificata
- Questa macchina deve essere collegata ad un interruttore isolato di valore corretto
- Scollegate la corrente principale prima di lavorare sui collegamenti elettrici
- La stufa per sauna non deve essere utilizzata per scopi diversi dall'impiego in cabine sauna tradizionali
- Non coprite la stufa per sauna e non mettetela in contatto con materiali infiammabili come asciugamani, in quanto ciò rappresenta un grave rischio di incendio
- Non fate funzionare la stufa per sauna senza le pietre
- Non toccate la stufa quando è in funzione, in quanto raggiunge temperature elevate
- Quando la stufa è usata senza la supervisione di personale e in luoghi pubblici, in presenza di un timer preimpostato, è necessario utilizzare una funzione di interlock per la porta

3. Precauzioni di sicurezza

- Persone anziane, donne incinte, individui con problemi cardiaci, pressione alta, diabete o non in buona salute devono consultare un medico prima di utilizzare una cabina sauna;
- Non è possibile fumare in una cabina sauna;
- Evitate di utilizzare la cabina sauna appena dopo aver terminato sessioni di esercizio fisico intenso;
- Non utilizzate la cabina sauna sotto l'influenza di alcolici;
- Abbandonate la cabina sauna se doveste sentirvi assonnati, malati o in qualche modo non a vostro agio;
- Assicuratevi la cabina sauna sia dotata di una ventilazione adeguata;
- Non raccomandiamo l'uso di questo prodotto per bambini al di sotto di 16 anni a meno che ci sia la supervisione di un adulto;
- Gli operatori professionali devono pubblicare una nota contenente le sopra descritte precauzioni in una posizione visibile agli utenti.

Non usate questa sauna se:

- avete consumato alcohol
- avete consumato cibo pesante
- uscite dalla stanza sauna se avete sonno, vi sentite male o non siete confortabili

Non utilizzare la sauna senza aver prima consultato un medico se soffre una delle seguenti condizioni:

- Sei incinta
- Disturbo della pelle aggravato dal calore

Stufa per sauna "APOLLO" - Manuale

- Qualsiasi altro reclamo di cui non si è sicuri riguardo all'uso della sauna
- Disturbi cardiaci o della pressione sanguigna
- Diabetico o soffre di ritenzione idrica eccessiva

Precauzioni

- Non toccare la stufa della sauna o le rocce, saranno molto calde
- Non coprire la stufa per sauna in quanto ciò potrebbe causare un incendio
- Non toccare gli emettitori di infrarossi, diventano molto caldi
- Sedersi in posizione eretta e non sdraiarsi nella sauna a infrarossi
- Non coprire gli emettitori di infrarossi in quanto ciò potrebbe causare un incendio
- Non utilizzare gli schienali come braccioli in una sauna a infrarossi poiché si potrebbe toccare la stufa con il lato del braccio
- Non fumare nella cabina sauna
- Assicurarsi che ci sia una buona ventilazione per la cabina della sauna
- Diluire sempre Saunaroma con acqua come indicato sul flacone. Non versare mai aromi non diluiti direttamente sulle rocce della sauna in quanto ciò potrebbe causare un incendio

Altre avvertenze

- Rimuovi tutti i gioielli e gli oggetti metallici dal tuo corpo, questi si riscalderanno rapidamente e potrebbero bruciarti
- Leggere le istruzioni per il rodaggio prima di utilizzare la cabina per la prima volta
- Non permettere mai ai bambini di età inferiore ai 16 anni di utilizzare la sauna se non accompagnati da un adulto
- Questo apparecchio non è destinato all'uso da parte di persone, compresi i bambini, con ridotte capacità fisiche, sensoriali o mentali o prive di esperienza, a meno che non siano state fornite loro un supervisore o istruzioni relative all'uso da una persona responsabile della loro sicurezza.

4. Collegamenti elettrici

Un elettricista professionista non avrà alcun problema ad installare questo sistema con i diagrammi di collegamento forniti in questo manuale e con i diagrammi dei circuiti installati all'interno delle rispettive unità di controllo. In base alle normative vigenti, il collegamento della stufa per sauna e della Control Box deve essere realizzato da un elettricista professionista. In caso di richieste in merito alla garanzia, vi sarà richiesto di presentare una copia della fattura dell'elettricista che ha eseguito l'installazione.

5. Parametri tecnici

5.1 Tabella 1 – Parametri della stufa

Modello	kW	Resistenze (kW x qta)	Cubatura della sauna (min – max)	Voltaggi o (VAC)	Fase	Cablaggio (cavi x sezione in mm)	Pietre (kg)	Dimensioni (mm)
OCAP30	3kW	3 x 1kW (H1 - H3)	2 – 4	230/400	1N - 3N	5 X 2.5mm	20-30kg	Senza generatore di vapore: L: 405mm P: 380mm H: 740mm
OCAP45	4.5kW	3 x 1.5kW (H1 - H3)	4 – 6	230/400	1N - 3N	5 X 2.5mm	20-30kg	
OCAP60	6kW	6 x 1kW (H1 - H6)	6 – 8	230/400	1N - 3N	5 X 4mm	20-30kg	
OCAP75	7.5kW	3 x 1.5kW (H1, H2, H4) 3 x 1kW (H3, H5, H6)	7 – 10	230/400	1N - 3N	5 X 6mm	20-30kg	Con generatore di vapore: L: 495mm W: 380mm H: 740mm
OCAP90	9kW	6 x 1.5kW (H1 - H6)	9 – 12	230/400	1N - 3N	5 X 6mm	20-30kg	

5.2 Tabella 2 – Parametri del controllo OCSB e della Control Box OCST

Modello	Input 1N~/3N~	Output 1N~/3N~	Alimentazione (kW)	Dimensioni (mm)		
				L	W	H
OCSB	230/400V	230/400V	4.5~12	310	260	70

5.3 Tabella 3 – Parametri del sensore della temperatura

Modello	Temperatura rilevata		Interruzione di sicurezza		Dimensioni (mm)		
	°C	°F	°C	°F	L	W	H
OCS	0 – 110	32 – 230	120	248	76	42	27

6. Diagramma dei circuiti della stufa e della Control Box

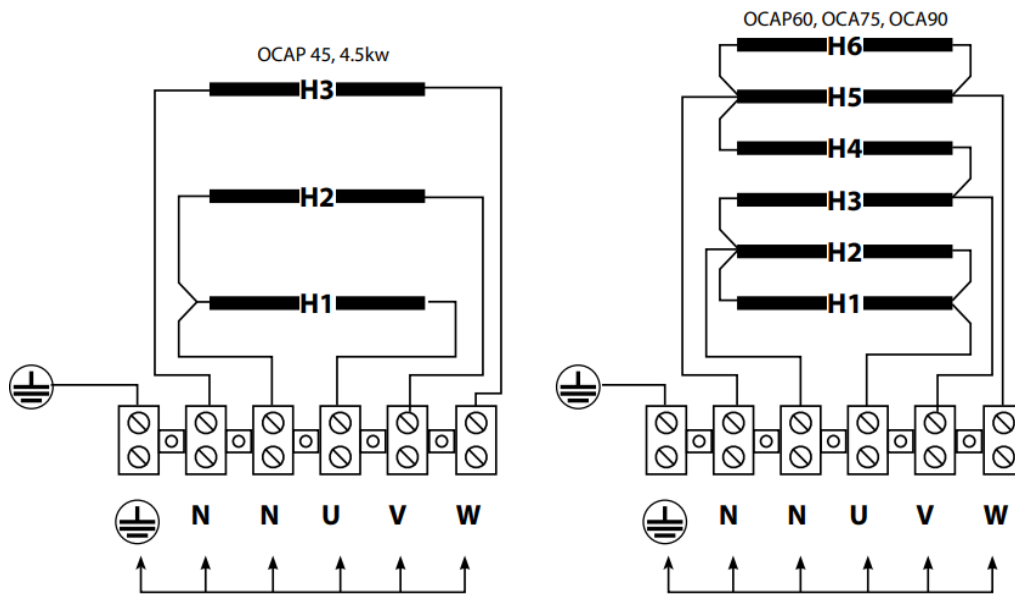

AC 230v monofase o 400V trifase
dal terminale della Control Box

Fig. 2a - Diagramma dei circuiti per la Control Box OCSB collegata monofase 230V

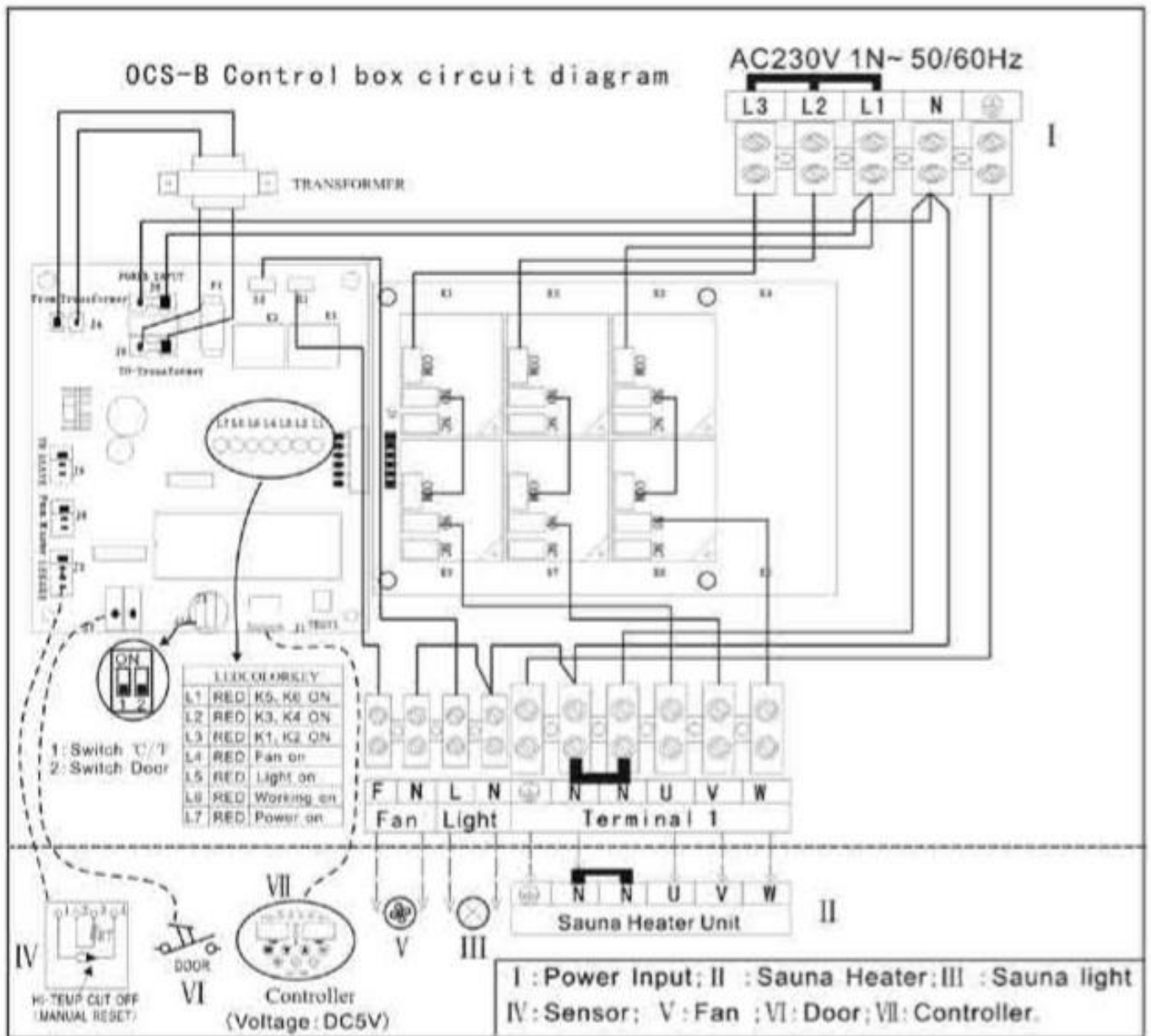

Fig. 2b - Diagramma dei circuiti per la Control Box OCSB collegata trifase 400V

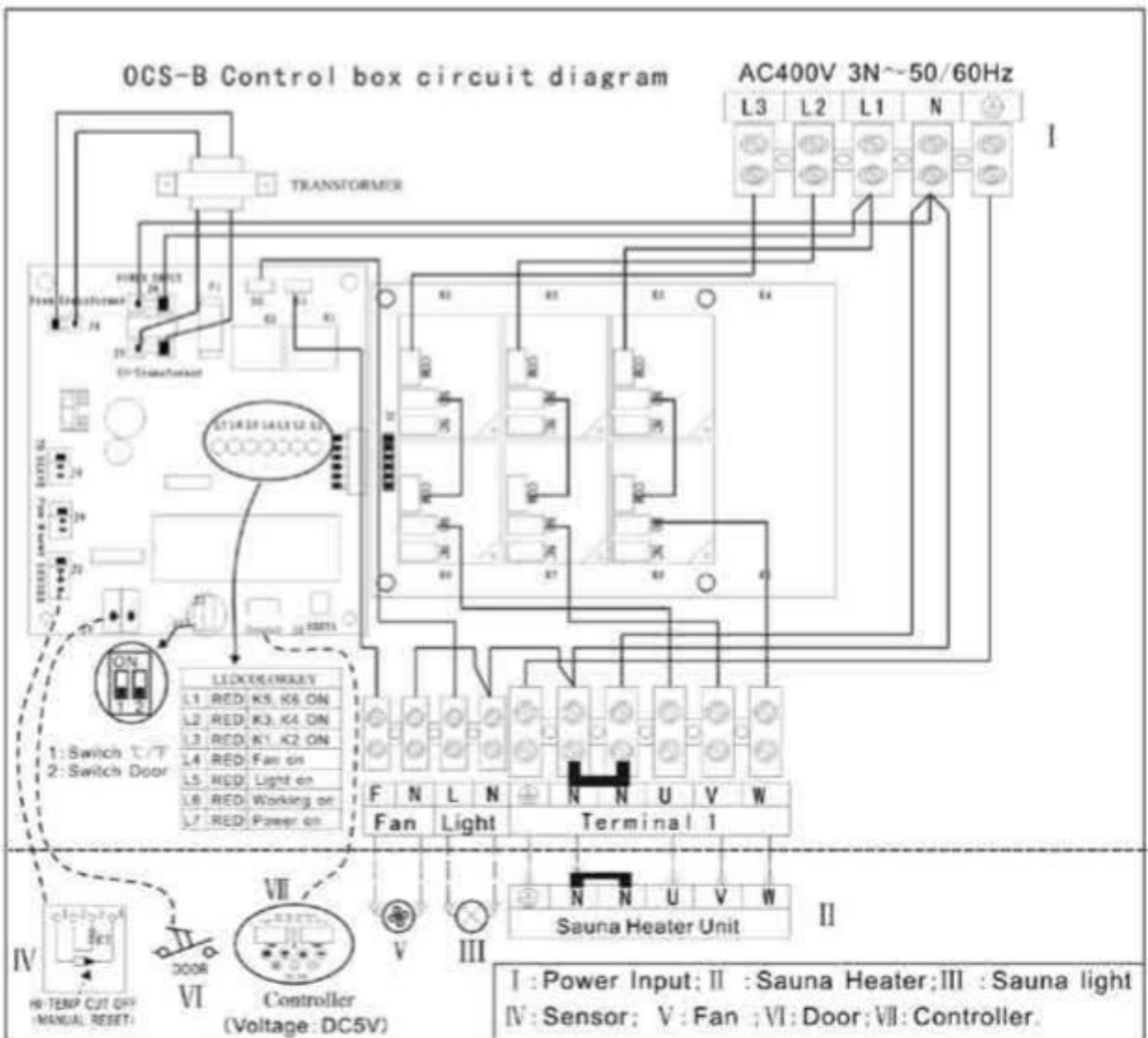

Fig 2.c - Diagramma dei circuiti per la Control Box OCSB - 3-4 kW (a partire da Maggio 2022)

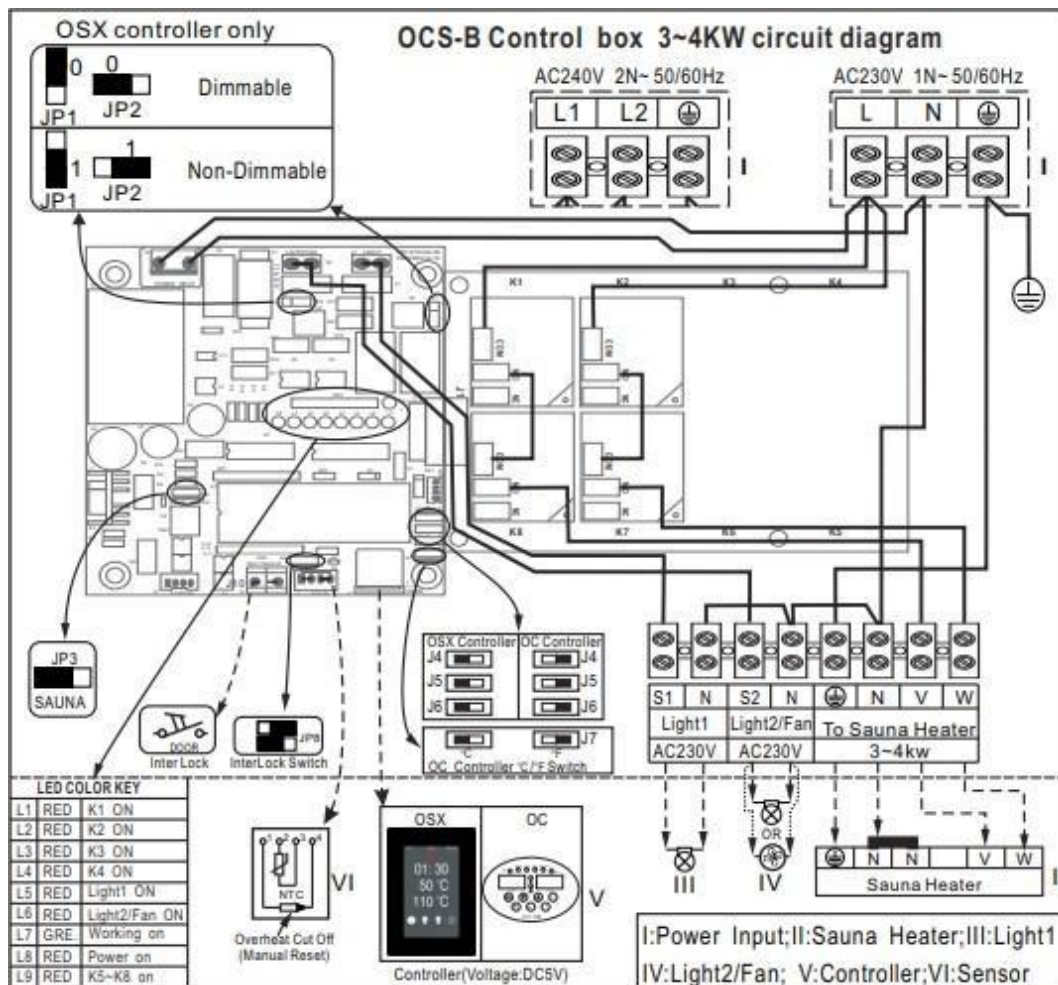
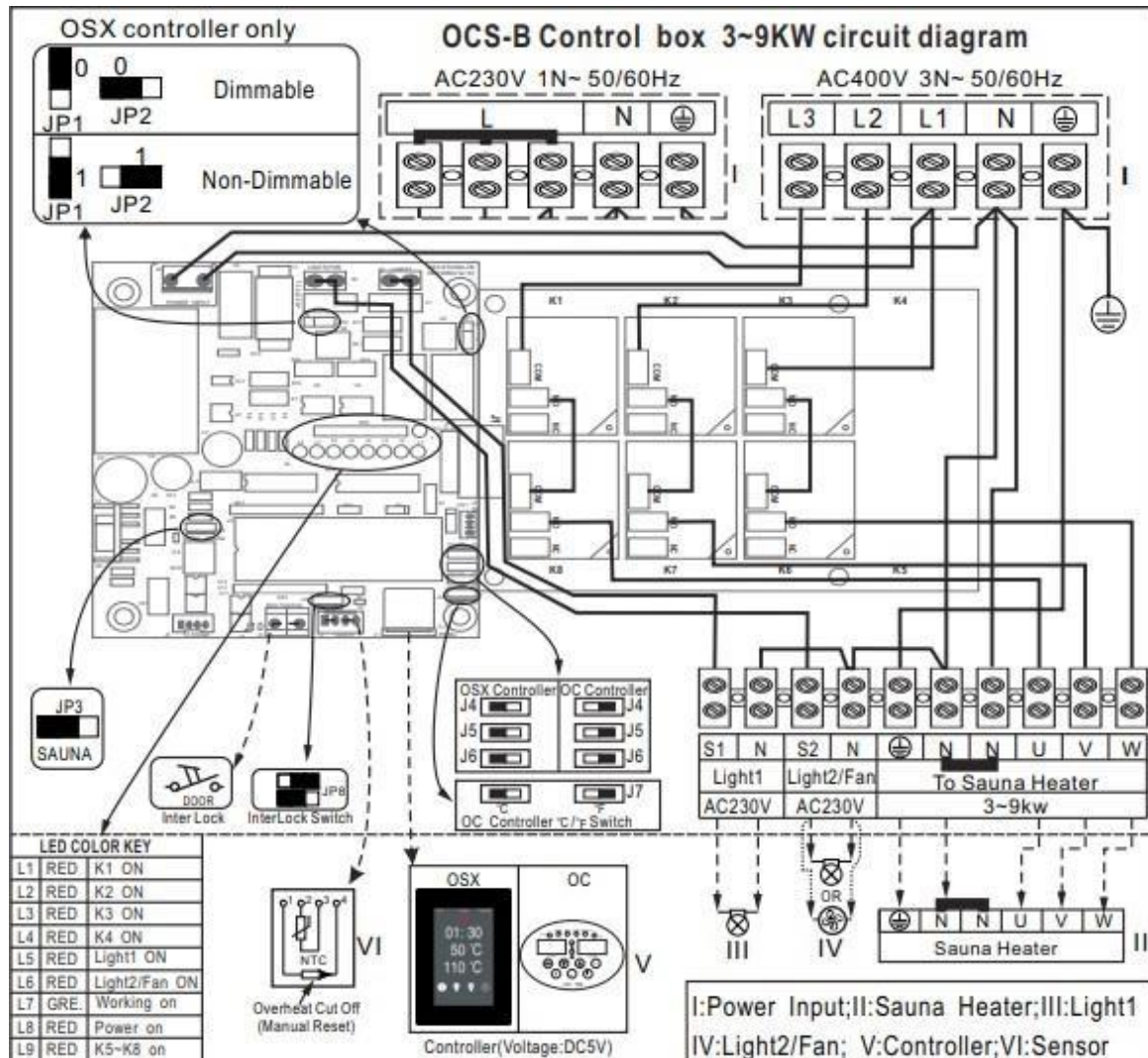

Fig 2.d - Diagramma dei circuiti per la Control Box OCSB - 4.5-9 kW (a partire da Maggio 2022)



7. Componenti della stufa per sauna

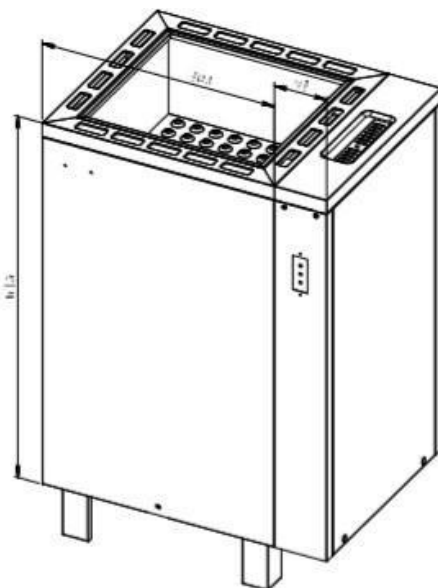
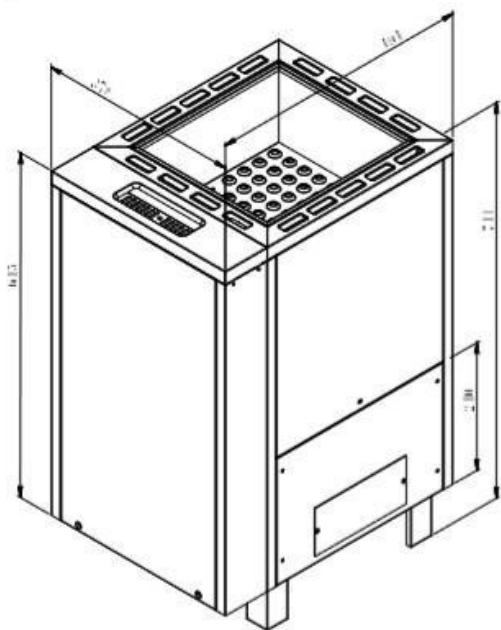

Fig.3 Dimensioni esterne

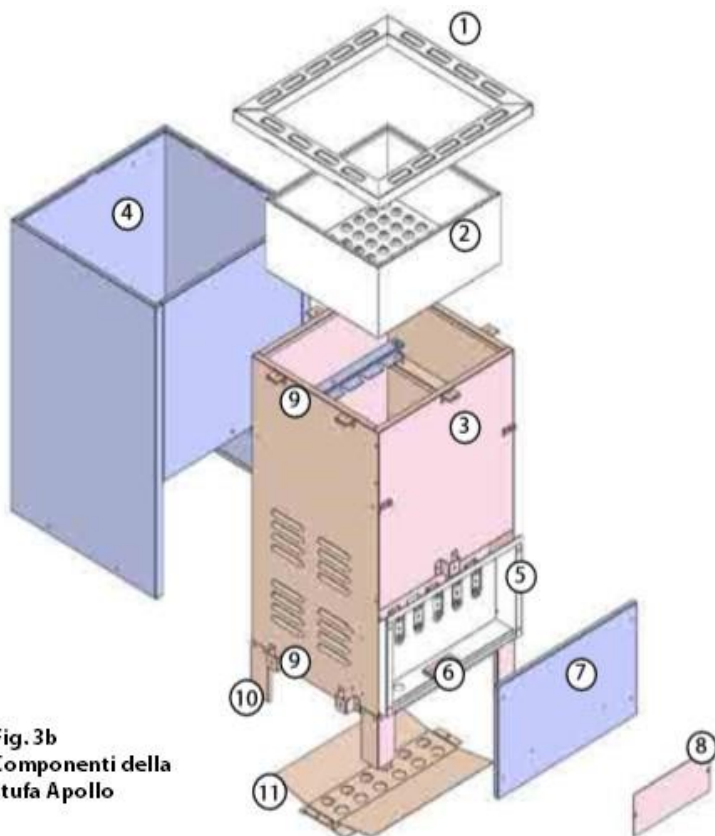

Fig. 3b Componenti della stufa Apollo

Tabella 4 - Descrizione delle parti della stufa per sauna Apollo

	Componente	Descrizione
1	Cover	Protegge la parte superiore del case e del recipiente per le pietre
2	Recipiente pietre	Mantiene le pietre per sauna
3	Corpo centrale	Contiene le resistenze elettriche
4	Case	Isola l'interno della stufa per proteggere gli utenti dal calore
5	Morsettiera	Collegamento con la corrente
6	Ingresso potenza	Per predisporre il cablaggio della macchina
7	Cover frontale	Protegge le componenti elettroniche
8	Placca della morsettiera	Accesso alla morsettiera
9	Ganci	Permette il collegamento della stufa e del generatore di vapore opzionale
10	Gambe	Sollevano la stufa dal suolo
11	Vassoio inferiore	Raccoglie l'acqua in eccesso

7.1 Generatore di vapore Saunarium (non incluso con la stufa Apollo)

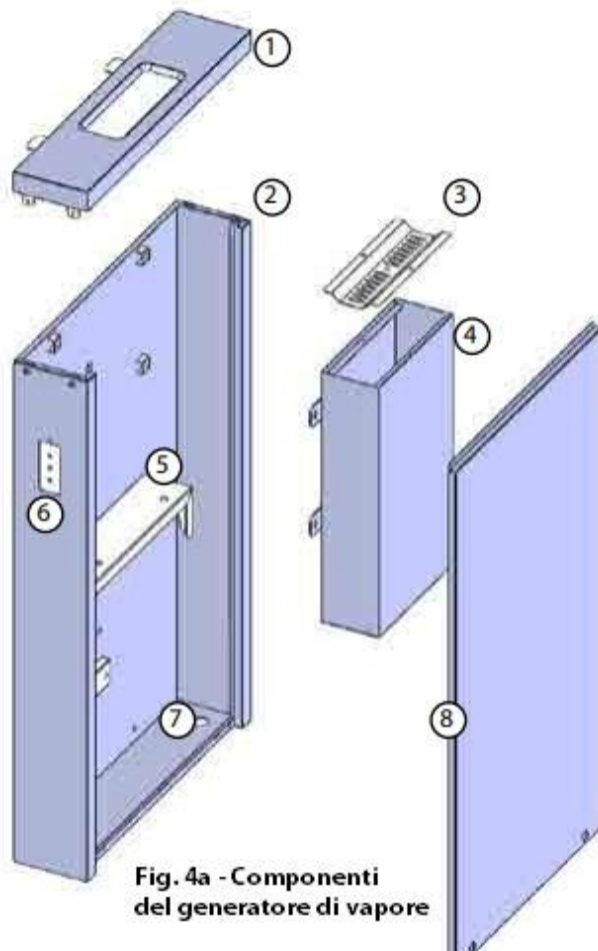

Fig. 4a - Componenti del generatore di vapore

Tabella 4 - Descrizione delle parti del generatore di vapore		
	Comparte	Descrizione
1	Cover	Copre e protegge il generatore di vapore
2	Alloggiamento principale	Contiene l'unità generatore di vapore e il terminale dei collegamenti elettrici
3	Vassoio dell'acqua	Consente l'ingresso manuale dell'acqua e l'uscita del vapore
4	Caldaia	Contiene il recipiente per l'acqua, le resistenze elettriche e le sonde di livello dell'acqua
5	Placca di sostegno	Fissa il generatore all'interno dell'alloggiamento
6	Display con LED	Mostra il livello dell'acqua
7	Ingresso cavo	Ingresso del cavo di alimentazione e di controllo
8	Coperchio	Protezione rimovibile per accedere al terminale dei collegamenti
9	Ganci	Fissa il generatore di vapore alla stufa per sauna e biosauna Apollo

7.2. Collegare il generatore di vapore alla stufa

Nota: il generatore di vapore è un prodotto accessorio e non è fornito con la stufa Apollo. Per le stufe Apollo con generatore di vapore fai riferimento al manuale appropriato.

Per collegare il generatore di vapore alla stufa per sauna, allinea i ganci del generatore con gli agganci predisposti sul corpo della stufa Apollo. Fai scivolare il generatore in posizione e fissalo utilizzando le viti che sono incluse.

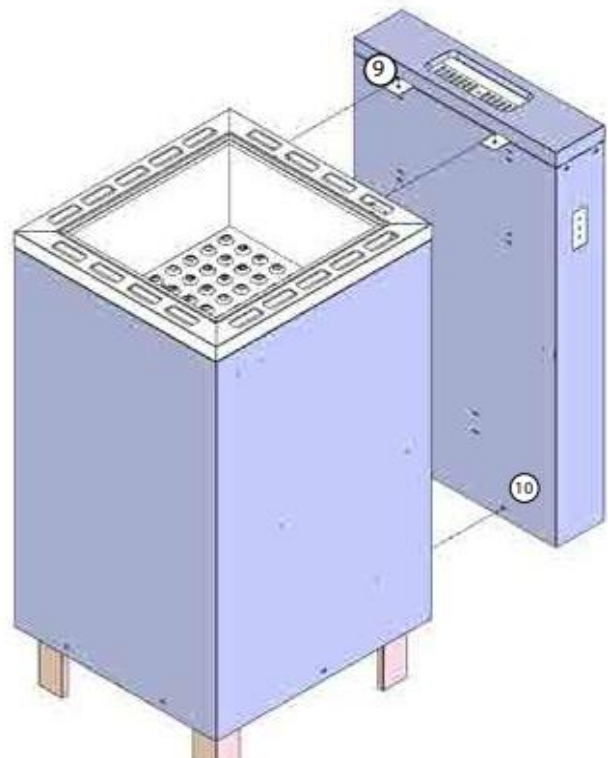
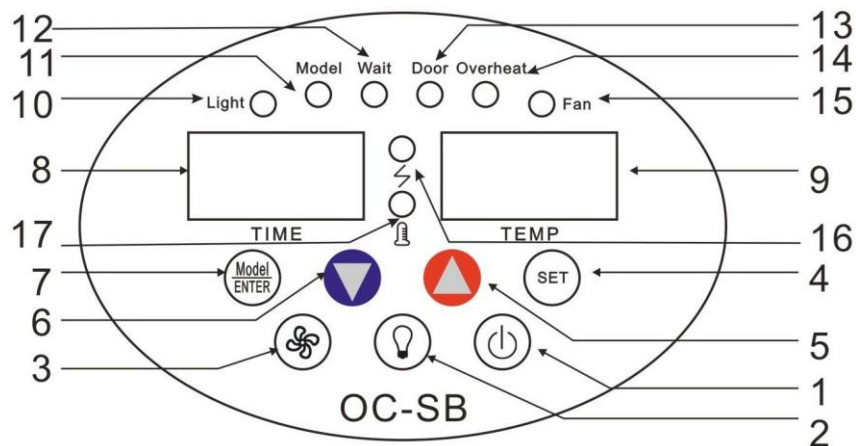

Fig. 4b - Collegamento del generatore di vapore alla stufa Apollo

8. Controllo OC-SB



	Descrizione	Funzionamento
1	Pulsante on/off	Premere per accendere o spegnere.
2	Pulsante luci	Premere per accendere le luci nella sauna.
3	Pulsante ventilazione	Premere per attivare la ventola (nei modelli in cui è presente).
4	Pulsante setting	Premere per programmare il timer e la temperatura.
5	Pulsante ▲	Premere per aumentare.
6	Pulsante ▼	Premere per diminuire.
7	Pulsante modalità	Premere per cambiare modalità.
8	Display timer	Mostra il tempo dall'accensione o il tempo residuo del conto alla rovescia.
9	Display temperatura	Mostra la temperatura.
10	LED luci	Se acceso, indica l'accensione delle luci nella cabina sauna.
11	LED modalità	Se acceso con modalità A indica che il riscaldamento della sauna è in corso; se acceso con modalità B che la modalità conto alla rovescio è attiva.
12	LED attesa	Se acceso indica che il conto alla rovescia è in corso.
13	LED porta della sauna	Se acceso indica che la porta della sauna è aperta e che la stufa non è più in funzione. Questa opzione può essere disattivata spostando sulla posizione off l'interruttore bianco e rosa posto sul lato destro del circuito elettrico; un diagramma illustrativo è presente sul rivestimento interno del regolatore.
14	LED alta temperatura	Se acceso indica che è entrato in funzione il sistema di sicurezza per evitare il surriscaldamento (oltre i 120°C). Per resettare è necessario attendere che il sistema si raffreddi e quindi premere il pulsante del sensore della temperatura.
15	LED ventola	La ventola è in funzione (non è inclusa)
16	LED riscaldamento resistenze	Se acceso indica che le resistenze sono entrate in funzione.

8.1 Componenti del controllo OCSB

Fig. 5 - Control Box



Tabella 7

	Descrizione	Funzione
1	Punto di fissaggio per il cavo	Percorso di ingresso del cavo e fissaggio dei fili
2	Terminal	Collega l'alimentazione
3	Terminal	Collega alla stufa
4	Uscita riscaldamento, ventilazione e luci	Uscite per i cavi di riscaldamento, ventilazione e delle luci
5	Ingresso cavo di controllo	È l'entrata del cavo di controllo
6	Terminal luci	Collega il filo della luce
7	Terminal ventilazione	Collega il filo della ventilazione
8	Terminal pannello di controllo	Collega il filo del cavo di controllo
9	Cover	Cover

9. Parametri e dimensioni del sensore della temperatura

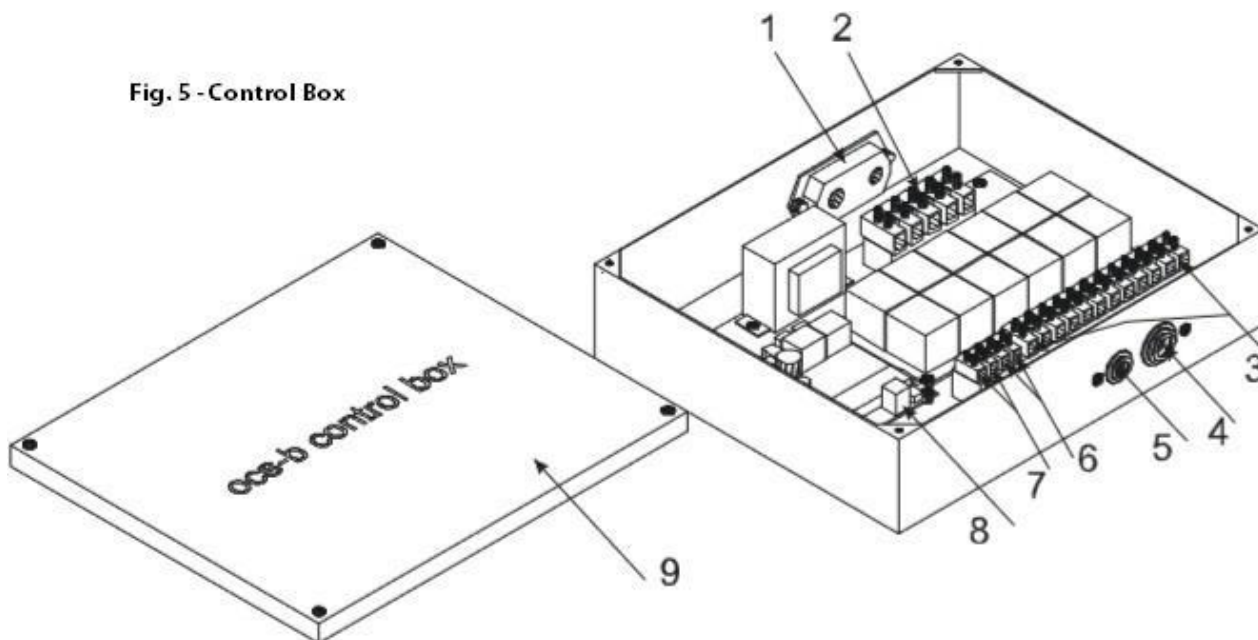
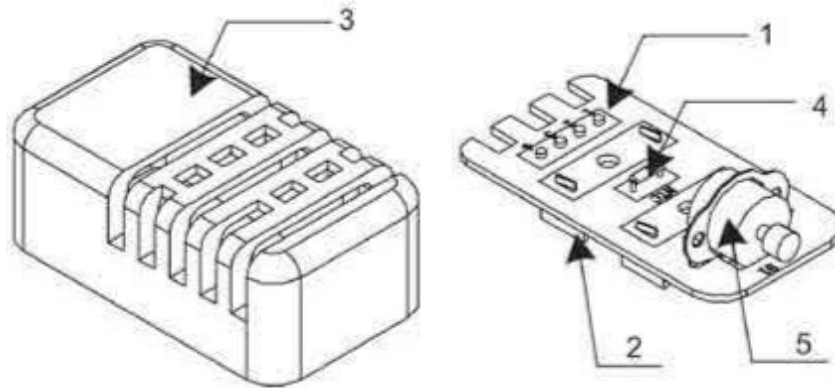

	Parte	Descrizione
1	Scheda dei circuiti	Scheda dei circuiti
2	Ganci	Ganci
3	Rivestimento	Protegge l'elettronica
4	Resistenza	Rileva la temperatura
5	Comando di interruzione per la temperatura alta	Entra in funzione quando la temperatura dell'ambiente supera i 120 °C (248 °F)

10. Installazione

Prima di procedere con l'installazione della stufa per sauna, affidatevi al manuale per controllare le seguenti informazioni:

- Il tipo di output elettrico e la stufa sono adatti per la cabina sauna? Controllate i parametri nella tabella 1.
- Il voltaggio della stufa è adeguato per il vostro impianto? Controllate la tabella 1.
- La posizione della stufa è conforme alle distanze minime di sicurezza, riportate nella figura 7 e nella tabella 8?
- La Control Box è adeguata per la potenza della stufa per sauna e per i requisiti di sicurezza presenti?
- Scegliete i cavi per i collegamenti seguendo le indicazioni della tabella 1 e assicuratevi che il cavo ed i fili possano sostenere alte temperature fino a 170 °C (raccomandiamo in specifico l'utilizzo di un cavo in silicone).
- Non installate più di una stufa all'interno della cabina sauna.

La stufa diviene molto calda durante il funzionamento. Per evitare il rischio di contatto accidentale con la stufa è raccomandabile il posizionamento di una protezione per la stufa. La protezione può essere realizzata in diverse maniere, ma alcune delle dimensioni di questa componente devono tenere conto delle prescrizioni presenti nella figura 7 e nella tabella 8.

L'installazione deve essere realizzata da un elettricista professionista, in modo da assicurarne la sicurezza e l'affidabilità. L'uso di connessioni elettriche improprie rappresenta un rischio di incendio o di shock elettrico. Fate riferimento alla figura 2a o alla figura 2b.

10.1 Distanze di sicurezza

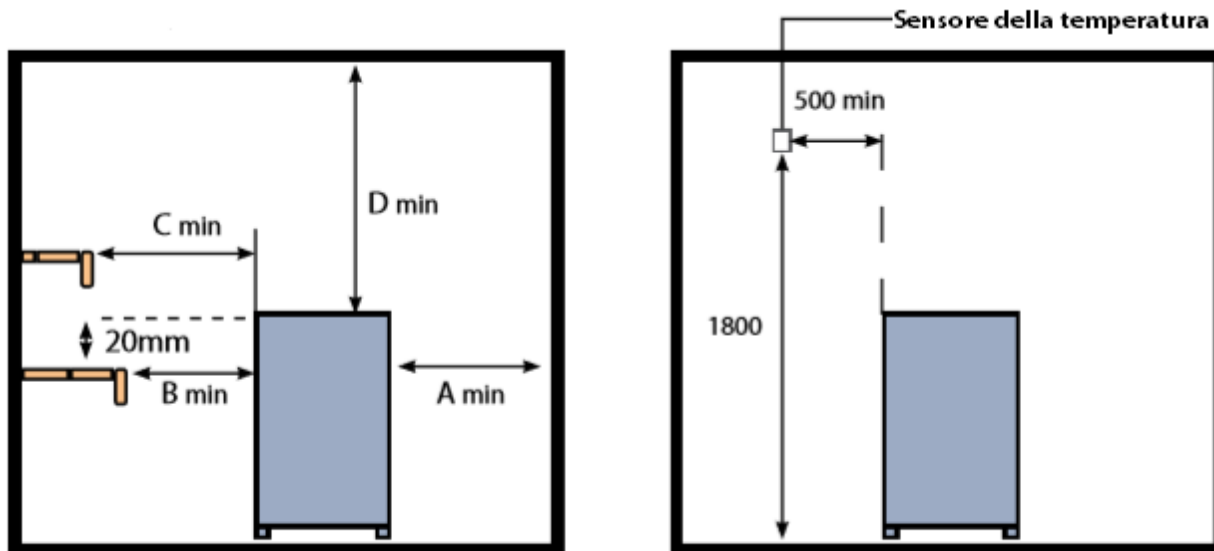

Fig 7a.

Le dimensioni sono in mm

Fig 7b.

Modello	Distanze minime (mm)			
	A	B	C	D
OCAP30	50	50	100	1100
OCAP45	80	50	100	1100
OCAP60	100	50	150	1100
OCAP75	100	50	200	1100
OCAP90	130	50	200	1100

10.2 Installare la stufa

1. Verifica che il modello selezionato e acquistato sia adatto alla tua cabina sauna; fai riferimento alle tabelle di questo manuale.
2. Assicurati che l'alimentazione sia adatta alla stufa per sauna; fai sempre riferimento alle tabelle di questo manuale.
3. Il posizionamento della stufa deve essere effettuato restando sempre aderenti alle distanze minime indicate in questa pagina tramite la tabella ed i disegni.
4. L'altezza minima della tua cabina sauna deve essere di 1900mm; fai riferimento alla figura 7a.
5. La stufa deve essere posizionata sul pavimento fisso e non sui classici pavimenti rimovibili con doghe.
6. Non coprire il retro della stufa con amianto o materiali simili, che possono essere nocivi e che non sono necessari al fine di proteggere significativamente il legno della cabina.
7. I fili ed i cavi all'interno della cabina devono essere in grado di sopportare 150 °C – ad esempio 60245 IEC 66 HO7RN-F (BSEN 6141).

- 8 . Non installare due o più stufe per sauna all'interno della stessa sauna.
9. La stufa per sauna può diventare molto calda quando è in funzione e deve essere protetta in modo da evitare contatti accidentali.
10. Il termostato deve essere installato all'interno dell'ambiente sauna ma non direttamente sopra la stufa per sauna; l'altezza minima deve essere di 1800mm dal suolo, mentre la distanza orizzontale dalla stufa deve superare i 500mm.
11. Lava accuratamente le pietre prima di riempire l'alloggiamento apposito all'interno della stufa; in questo passaggio, scarta le pietre che mostrano molte venature e pietre inferiori ai 50 x 50mm.
12. Riempi con le pietre la stufa, in modo che resti spazio attorno alle resistenze. Usa le pietre più grandi tra le resistenze e quelle più piccole per la parte superiore.
13. Per preservare e prolungare la vita della sauna, puoi impiegare invece tavole ignifughe sul retro e sulla parte superiore della stufa, in modo da prevenire scottature del legno; in caso di impiego professionale, raccomandiamo seriamente di prendere in considerazione questa misura.

10.3 Collegamento della stufa per sauna e dei suoi componenti

Rimuovi la cover e collega il filo dell'alimentazione ed il cavo di controllo attraverso l'ingresso predisposto, come da figura 8; al termine, posiziona nuovamente la cover. Se il collegamento è monofase, dovrai collegare soltanto L1, L2 ed L3 all'interno della Control Box.

Non cortocircuitare l'uscita dalla Control Box alla stufa o attraverso i terminali. È richiesto un cavo resistente al calore del diametro corretto, che non è fornito con la stufa ma può essere acquistato sul negozio Oceanic o da un distributore di prodotti elettrici. Confronta il disegno sottostante per capire i collegamenti della sauna, della Control Box, della luce, della ventilazione e del termostato.

Se devi installare anche un interlock, fallo utilizzando le istruzioni del produttore e collega i fili alla Control Box come mostrato nel disegno.

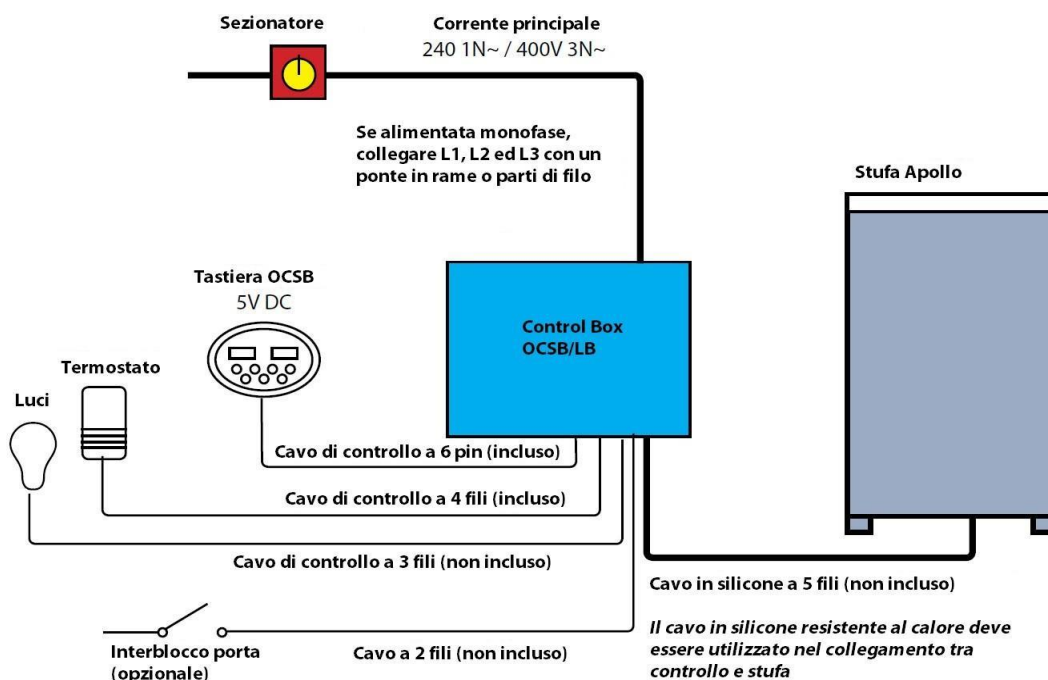

10.4 Installazione della tastiera

La tastiera deve essere installata al di fuori della cabina sauna. Idealmente, la tastiera deve essere all'altezza di 1200mm dal suo, per facilitarne l'uso.

1. Pratica un foro del diametro di 40mm sulla parete.
2. Togli con delicatezza il frontale della tastiera, utilizzando per aiutarti un cacciavite piano.
3. Fissa il cavo di controllo (a 6 fili) sulla porta corrispondente.
4. Installa la tastiera in modo che combaci con la parete. Fissala utilizzando le viti, da posizionare alle estremità dello spazio di 118mm dal foro principale.
5. Posiziona nuovamente il frontale della tastiera, facendo attenzione che essa sia completamente in sede in modo tale che tutti i pulsanti funzionino quando vengono premuti.

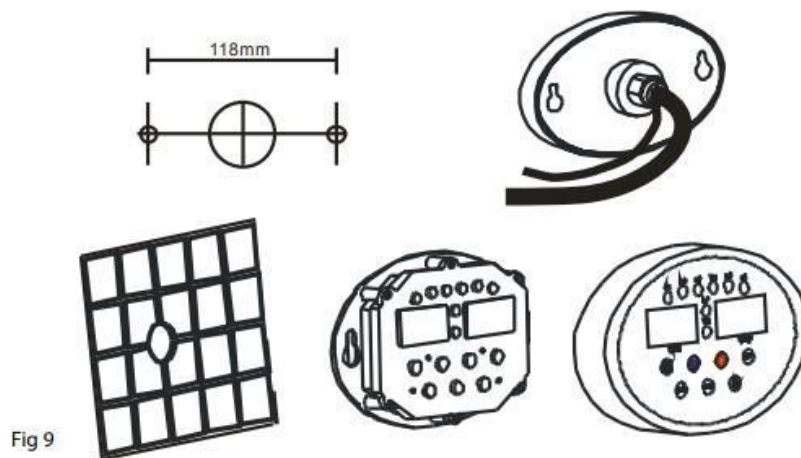

10.5 Installazione del termostato

1. Installa il termostato come nel disegno che segue.
2. Togli il frontale utilizzando un cacciavite.
3. Fissa il termostato sulla parete utilizzando una vite.
4. Posiziona nuovamente il frontale del termostato.

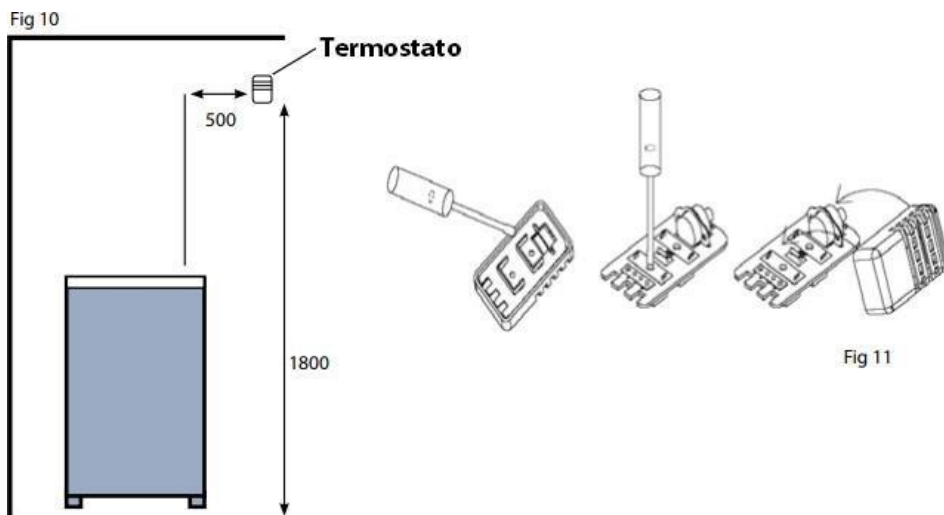

10.6 Protezione della stufa (non inclusa)

La stufa deve essere protetta per evitare contatti accidentali, attraverso una protezione in legno simile a quella mostrata di seguito. In base alla posizione della stufa all'interno della cabina sauna, potrebbe essere necessaria una stufa con 2 o 3 lati.

Fissa la protezione attorno alla stufa praticando i fori necessari, bloccandola con viti.

Nota bene: è importante che la parte superiore della protezione sia posizionata ad almeno 30mm sotto il bordo della stufa, in modo che non sia esposta a radiazione di calore direttamente dalle pietre della stufa.



10.7 Pietre

Non utilizzare la stufa senza aver posizionato le pietre: questo espone a rischio di incendio. Utilizza solo pietre originali selezionate per l'impiego in stufe da sauna; non usare pietre comuni, che possono emettere sostanze nocive e tossiche, oltre a non possedere la capacità termica necessaria e a potersi rompere facilmente. Lava accuratamente le pietre prima di posizionarle all'interno della stufa; scarta le pietre di piccole dimensioni; posiziona le pietre di dimensioni maggiori nella parte inferiore dell'alloggiamento presente nella stufa, e le pietre di dimensioni inferiori nella parte superiore. Non accumulare le pietre una sopra l'altra e permetti sempre che ci sia lo spazio sufficiente per il flusso d'aria.

Nota: una maggiore densità di pietre all'interno della stufa riduce la vita delle resistenze; le pietre devono coprire allo stesso modo tutte le resistenze (fai riferimento alle figure in questa pagina).

Il diametro delle pietre deve essere di circa 3-8 cm.

Verifica e ridistribuisce le pietre almeno una volta all'anno, o almeno due volte in caso di uso frequente (circa 500 ore). Per individuare il corretto volume delle pietre nella stufa, fai riferimento alla tabella dei parametri tecnici della stufa Apollo.

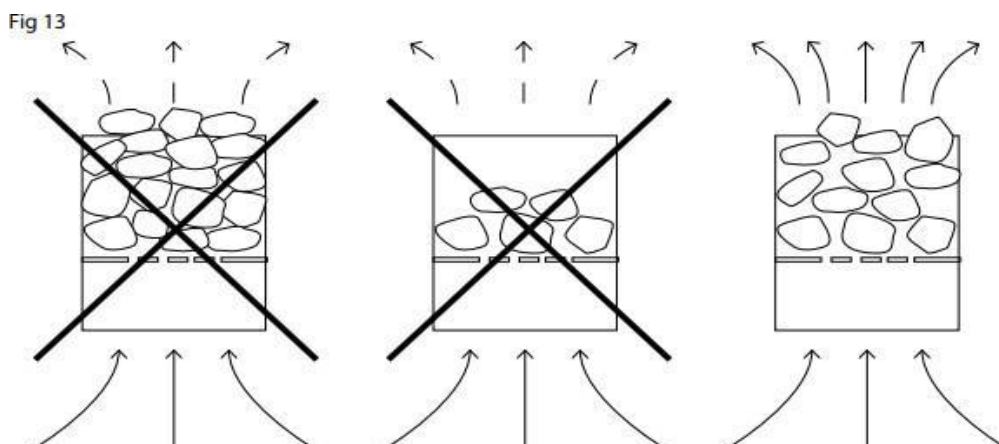

10.8 Isolamento

La porta, il soffitto e le pareti della cabina sauna devono essere isolate. Per ogni metro quadrato di pareti non isolato, il volume di riferimento per ciascuna stufa deve essere ridotto di 1.3 metri cubi. Fai riferimento alla tabella 1 per calcolare il volume supportato da ciascun modello di stufa, tenendo in considerazione la qualità e quantità dell'isolamento presente nella cabina.

Raccomandiamo di usare una barriera contro il vapore tra il legno ed il materiale isolante; dall'esterno all'interno deve essere posizionato un materiale che funga da barriera termica e contro l'umidità.

Raccomandiamo che l'isolamento termico debba avere uno spessore minimo di 50mm, sulle pareti e sul soffitto.

Un foglio di alluminio rappresenta una protezione contro il vapore e l'umidità, se steso sull'isolamento termico.

Lascia una intercapedine di 25mm tutto intorno alla cabina, e sempre di 25mm tra i pannelli ed il soffitto della stanza in modo da evitare l'accumulo di vapore.

10.9 Ventilazione

Un corretta ventilazione in una cabina sauna comporta dei benefici per il funzionamento. Infatti:

- mescola aria fredda con aria calda per alleviare la sensazione di afa durante la seduta in sauna;
- crea un'estrazione di aria fresca per la stufa, in modo da ventilare correttamente la cabina sauna;
- muove l'aria calda nelle parti più lontane dalla stufa, grazie all'impiego di una finestrella di ventilazione, in posizione opposta e superiore rispetto a quella della stufa;

La finestra di ingresso può essere posizionata direttamente sulla parete, accanto e sotto alla stufa (fig. 14a); nel caso di ventilazione meccanica, la finestra si colloca a 50cm al di sopra della stufa (fig. 14b) o sul soffitto, sempre sopra alla stufa (fig. 14c). L'aria fredda pesante che entra dentro alla cabina sauna si mescola con l'aria calda leggera proveniente dalla stufa, apportando aria fresca agli utenti. La finestra di ingresso deve avere un diametro raccomandato di 5-10cm.

La finestra di uscita deve essere piazzata in posizione diagonalmente opposta a quella di ingresso.

Consigliamo che questa finestra sia posizionata in prossimità del pavimento, o che conduca fuori attraverso un canale che va dal pavimento al soffitto della cabina, o al di sotto della porta verso un locale bagno. In questo caso, la fessura deve essere di almeno 5cm e raccomandiamo che ci sia una ventilazione meccanica in questo caso (le dimensioni della finestra in questo caso saranno il doppio delle dimensioni della fessura).

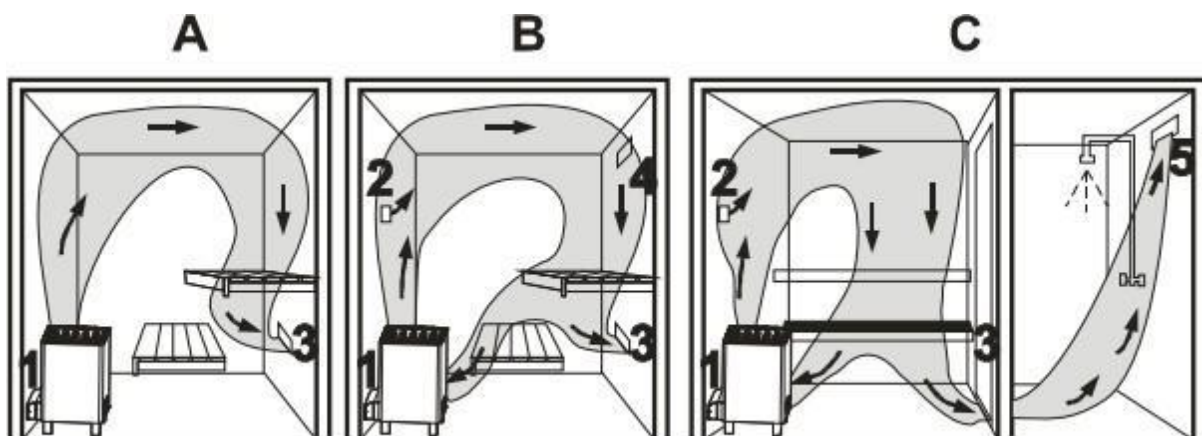

Fig 14

1. Finestra di ingresso dell'aria fredda
2. Finestra addizionale di ingresso dell'aria fredda, se in presenza di ventilazione meccanica
3. Finestra di uscita dell'aria
4. Finestra per l'asciugatura della cabina, da lasciare chiusa durante il funzionamento della sauna; la sauna potrà asciugarsi anche semplicemente lasciando la porta aperta al termine della sessione
5. Se è presente soltanto una finestra di uscita nel locale adiacente, lascia sempre una fessura di almeno 1cm al di sotto della porta. La ventilazione meccanica nel locale adiacente è sempre consigliabile.

11. Test e accensione

11.1 Test

Prima di collegare la stufa alla corrente, controlla che non ci siano materiali infiammabili su di essa o attorno ad essa; nota che al primo uso le resistenze e le pietre potrebbero produrre del fumo ed emettere un odore. Assicurati che la cabina sauna sia ben ventilata.

Collega l'alimentazione, premi il pulsante "ON/OFF": il display della temperatura e del tempo mostreranno i dati di fabbrica. Il LED del riscaldamento mostrerà lo stato di attività della stufa: se acceso, la temperatura della sauna sta salendo fino a raggiungere quella impostata (i valori di default sono di 75 °C o 187 °F, mentre i valori di default del tempo sono di 2 ore).

11.2 Impostare tempo e temperatura

1. I parametri di fabbrica per tempo e temperatura possono essere facilmente modificati per adattarsi alle tue esigenze. Nel caso in cui dovesse venire meno l'alimentazione elettrica, la stufa tornerà ai valori di fabbrica.

Modello	Modalità di default	Temperatura di default		Valori massimi di temperatura	
		A	75 °C	187 °F	50-110 °C
OC-SB	Tempo di funzionamento di default			Valori massimi di tempo	
	Attività	Conto alla rovescia		Attività	Conto alla rovescia
	2 ore	4 ore		10 minuti – 8 ore	0 minuti – 12 ore
	Variazione per ogni pressione			Variazione per ogni pressione	
	10 minuti			1 °C / 2 °F	

2. Quando la sauna viene accesa, il tempo funzionerà in modalità A (con il relativo LED acceso). Il display del tempo mostrerà l'ultimo valore selezionato. Premi "SET": il display lampeggerà e tramite la pressione dei pulsanti con le frecce sarà possibile modificare il valore; ogni pressione aumenta o diminuisce il valore di 10 minuti. Premi "MENU/ENTER" una volta raggiunto il valore desiderato: il display smetterà di lampeggiare e il valore sarà confermato. Puoi impostare un valore di tempo che va da 10 minuti a 8 ore. Nota che il controllo ha una funzione di memoria, e pertanto manterrà il valore che imposti anche per le successive sessioni a meno che la corrente non venga interrotta.

3. Per impostare l'accensione programmata della stufa puoi usare la modalità B, selezionandola

attraverso l'apposito pulsante. Una volta in modalità B, premi "MENU/ENTER": il display del tempo mostrerà il valore di fabbrica di 4 ore. Premi "SET" e utilizza le frecce per aumentare o diminuire il valore. Ogni pressione riduce o aumenta il valore di 10 minuti. Premi nuovamente il pulsante "MENU/ENTER" per confermare. Queste operazioni consentono di programmare un conto alla rovescia: una volta raggiunto il valore di 0 minuti, la stufa automaticamente passerà alla modalità A ed entrerà in funzione. Considera sempre che dovrai aver impostato in precedenza i valori per il funzionamento in modalità A, prima di impostare il conto alla rovescia.

4. Per modifiche rapide, sarà sufficiente premere le frecce a lungo. Rilascia il pulsante quando il valore raggiunge quello desiderato.

5. Per impostare correttamente i valori di temperatura, seleziona tramite l'apposito pulsante la scala di riferimento tra °C e °F.

6. Per impostare la temperatura, premi "SET" dopo aver impostato il tempo, o in alternativa premi due volte "SET". La finestra della temperatura lampeggerà e tramite la pressione dei pulsanti delle frecce potrai modificare il valore; ogni pressione aumenta o diminuisce il valore di 1 °C o 2 °F. Puoi impostare un valore compreso tra 50 e 110 °C, e 122 e 230 °F.

7. Una volta impostata la temperatura desiderata, premi il pulsante "MENU/ENTER". La finestra smetterà di lampeggiare ed i valori selezionati saranno salvati.

11.3 Interlock

Se la stufa viene impiegata in situazioni professionali, come possono essere edifici pubblici, e dove è possibile impostare un conto alla rovescia per il funzionamento, sarà necessario collegare un interlock alla porta della cabina sauna, tramite i collegamenti mostrati nelle fig. 2a e 2b.

Prima di impostare un conto alla rovescia, la cabina sauna deve essere verificata da un responsabile che si accerti che non ci sono pericoli e rischi all'interno della cabina, inclusa la presenza di materiale infiammabile e in generale ogni situazione atta a provocare potenziali pericoli di incendio. La porta della cabina deve essere chiusa prima di impostare il conto alla rovescia. Il conto alla rovescia si azionerà quindi come descritto nei precedenti passaggi, ma nel caso di apertura della porta esso si interromperà e non riprenderà se non dopo aver nuovamente impostato il controllo.

12. Risoluzione dei problemi più comuni

Attenzione: per la risoluzione dei problemi rivolgetevi sempre ad un professionista oppure contattate in via preventiva la nostra assistenza clienti.

Descrizione del problema	Causa	Soluzioni
Non si visualizza alcuna informazione sul display della tastiera.	C'è un problema di 1. corrente; 2. scheda di circuiti; 3. fusibili.	1. Controllare l'attacco alla corrente; 2. Se il LED L1 (rosso) è acceso, controllare il filo; 3. Cambiare la tastiera.
La tastiera mostra di essere accesa ma la stufa non funziona.	1. La stufa non è collegata; 2. La tastiera non funziona a dovere.	1. Controllare i collegamenti, facendo particolare riferimento allo schema a pag. 12; 2. Cambiare la tastiera.
LED surriscaldamento è acceso	1. Il termostato non è collegato in modo corretto; 2. L'interruttore del surriscaldamento è scattato.	1. Controllare il collegamento del termostato; 2. Controllare se l'interruttore del surriscaldamento è scattato, e nel caso resettarlo.
LED Attesa è acceso	La stufa è in modalità B.	Premere il pulsante di cambio modalità per tornare alla modalità A.
Il display temperatura mostra i valori: --L°C(o °F) -H°C(o °F)	1. Il termostato non è connesso o il cavo è rotto. 2. La temperatura è più bassa di 0 °C. 3. La temperatura è più alta di 115 °C.	1. --L °C (o °F) significa che il termostato non è stato connesso o che la temperatura è più bassa di 0 °C; controllare la connessione, il cavo o cambiare termostato. 2. -H °C (o °F) significa che c'è un cortocircuito nel termostato o che la temperatura è più alta di 115 °C; controllare la connessione, il cavo o cambiare termostato. 3. Cambiare il controllo.
LED Porta è acceso	Durante la sequenza di conto alla rovescia la porta è stata aperta e quindi l'operazione è stata interrotta.	Impostare di nuovo la sequenza di conto alla rovescia.

13. Manutenzione

Consigliamo ispezioni regolari alla stufa, in modo che tu possa sempre controllare se esistono segni di deterioramento delle sue condizioni, prestando particolare attenzione ai collegamenti elettrici, ai supporti e alle resistenze. Verifica se le pietre si stanno sbriciolando, perché ciò può causare un surriscaldamento delle resistenze; in questo caso, sostituiscile. Gli operatori professionali dovrebbero cambiare le pietre almeno una volta ogni 12 mesi.

13.1 Manutenzione della stufa e della cabina

Tutti i prodotti per sauna distribuiti da Direct Saunas Limited e da Oceanic Saunas sono per uso esclusivo in ambienti indoor, quali case private o luoghi pubblici all'interno di costruzioni e non devono essere utilizzati in nessuna diversa circostanza.

13.2 Manutenzione della sauna

In base alla tipologia e alla frequenza d'uso della cabina sauna devi condurre una serie di

operazioni di controllo e cura che assicurino la costante manutenzione dei prodotti. Raccomandiamo che vengano eseguiti controlli mensili, in particolar modo a coloro che utilizzano la cabina sauna per usi professionali; questi controlli devono essere tenuti dallo staff incaricato del funzionamento e della manutenzione dell'ambiente, e a seguito degli stessi devono essere redatti dei documenti in modo tale da disporre costantemente di uno storico delle operazioni.

Per usi domestici, gli stessi controlli devono essere eseguiti ogni sei mesi.

Ogni deterioramento evidente notato durante le operazioni di manutenzione deve essere immediatamente segnalato e risolto prima di continuare ad utilizzare la cabina sauna e la stufa. Non devi mai mettere in funzione la sauna se ci sono collegamenti non conformi o deteriorati, che sono da considerarsi sempre fonte di pericolo per la salute. Contatta il tuo elettricista o il nostro servizio di assistenza per avere assistenza.

13.3 Esecuzione dei controlli di manutenzione

Assicurati che tutti i controlli di manutenzione vengano eseguiti mentre la cabina e la stufa sono spenti e a temperatura ambiente.

Stufa

Assicurati che la stufa sia stata correttamente scollegata dalla corrente elettrica prima di eseguire i seguenti controlli:

1. Controlla che le resistenze non mostrino segni di deterioramento. Comunica eventuali segni di deterioramento al fornitore.
2. Assicurati che tutte le pietre siano collocate correttamente sulle resistenze della stufa, in modo che sia garantito un corretto moto d'aria attorno alle resistenze. Nota: le pietre tenderanno a sbriciolarsi in modo graduale. Depositandosi sulle resistenze, la polvere derivata può causare surriscaldamento e ciò condurrà alla rottura o alla deformazione delle resistenze.
3. Gli operatori professionali devono richiedere una ispezione a frequenza regolare da parte di un elettricista. L'elettricista dovrà controllare che tutti i fili e i collegamenti siano in buone condizioni. Una soluzione che sembra adeguata è quella di un controllo annuale.

Cabina Sauna

Assicurati che le indicazioni e i segnali per un corretto utilizzo da parte degli utenti siano collocati in luoghi visibili e siano leggibili.

Controlla che le panche siano sicure e non abbiano segni di deterioramento; se le parti che sostengono le panche e le panche stesse si sono allentate, stringi le viti che le uniscono o comunque procedete a rafforzare le giunture in base alle specifiche tecniche del fornitore della cabina sauna.

Se ci sono delle schegge sulle panche, carteggiale in modo da rendere la superficie uniforme. Qualsiasi serio danno alle panche deve essere comunicato al fornitore in modo che possano essere prese le necessarie misure di riparazione.

Assicurati che il legno in prossimità della stufa non si sia bruciato, annerito o carbonizzato. Tutte le parti in legno danneggiate devono essere sostituite in un tempo ragionevole per evitare danni maggiori ai pannelli e all'isolamento.

Assicurati che la protezione della stufa sia al suo posto, in conformità con le distanze di sicurezza raccomandate in questo manuale. Controlla ogni segno di annerimento, bruciatura o carbonizzazione e sostituisci la protezione se mostra segni di danni irreparabili.

La cabina sauna deve essere tenuta in uno stato di igiene e pulizia in ogni momento. È

Stufa per sauna "APOLLO" - Manuale

strettamente consigliato asciugare e pulire le panche con una soluzione disinfettante debole e con acqua dopo ogni uso, specialmente se professionale. Il pavimento della sauna deve essere pulito passando uno straccio bagnato con costanza.

14. Garanzia e post vendita

Tutti i prodotti Oceanic hanno una garanzia di 3 anni. La garanzia esclude tutte le parti soggette a deterioramento (come le resistenze) e danni derivati dal cattivo uso e dall'abuso del prodotto.

La garanzia non avrà valore se:

- La stufa si usa in un contesto differente da quello della sauna finlandese
- La stufa non è stata installata da un professionista, seguendo le norme in vigore Conservi la

fattura del professionista. Gliela chiederemo in caso di servizio post-vendita.

Le resistenze durano mediamente 2500 ore; trascorso questo periodo è raccomandabile acquistarne di nuove.

Danni prematuri potrebbero essere derivati da:

- Il contenitore per le pietre è troppo pieno o non sufficientemente pieno. O le pietre non sono collocate correttamente all'interno del contenitore e non permettono la circolazione dell'aria;
- caduta delle pietre sulle resistenze;
- forzatura delle pietre nel contenitore e conseguente danneggiamento delle resistenze;
- eccessiva quantità di acqua versata sulle pietre e quindi non ha avuto tempo di evaporare e l'acqua è entrata a contatto con le resistenze;
- stufa collegata in modo sbagliato.

Per ogni necessità non esitare a contattarci ai recapiti che trovi sul sito internet e negozio online www.oceanic-saunas.eu/it.

Oceanic Saunas non fornirà il servizio post-vendita alle persone che non hanno realizzato l'ordine sul nostro sito web.