

Oceanic

***Calentador de sauna tradicional doméstico
Modelo BIC con mando integrado y sensor de
temperatura a distancia***

Manual de instalación



Última actualización: 16/014/2024

1. Introducción	3
2. Información importante	3
3. Precauciones de seguridad	3
4. Conexiones eléctricas	4
5. Parámetros del calentador de sauna	5
6. El sensor de temperatura	7
7. Pre-instalación: puntos importantes a tomar en cuenta	9
8. Pruebas y funcionamiento	11
9. Resolución de problemas.....	12
10.Mantenimiento	12
11.Garantía	13

1. Introducción

Gracias por elegirnos para comprar su caldera. Por favor, lea detenidamente estas instrucciones antes de utilizar el producto. Contiene información importante sobre la instalación y el mantenimiento del mismo.

Disponemos de calderas Oceanic con una potencia de 2,5kW hasta 6kW con controles integrados. Dependiendo de la potencia, se pueden conectar o en monofásico, o en monofásico o trifásico.

Cada una de las calderas Oceanic son rigurosamente analizadas antes de abandonar la fábrica.

2. Información Importante

- Lea el manual de instrucciones antes de instalar y poner en funcionamiento el producto. Consérvelo para futuras consultas.
- Este equipo debe ser instalado por un profesional.
- El calentador de sauna tiene que ser instalado dentro de una cabina de sauna, de madera (revestimiento interior de la cabina: madera).
- El calentador de sauna tiene que ser colgado a la pared de la sauna (ver página 10 para detalles).
- Este equipo debe estar conectado a una red y sección de cable adecuada para la potencia final.
- Desconecte la corriente eléctrica antes de conectar el equipo.
- No haga uso de la caldera con otros fines que no sean los indicados.
- No cubra la caldera y evite que entre en contacto con materiales inflamables, como toallas. Puede provocar un incendio.
- No haga uso de la caldera sin las piedras.
- No toque la caldera en funcionamiento ya que alcanza temperaturas muy elevadas.
- Asegúrese de que la caldera tiene una toma de tierra adecuada. El cable de tierra debe ser de mayor potencia que el del suministro eléctrico.

3. Precauciones de seguridad

- Se recomienda que las personas mayores, mujeres embarazadas todas aquellas personas con problemas coronarios, hipertensión, diabetes o que no disfruten de buena salud consulten con su médico antes de hacer uso de la sauna.
- Prohibido fumar en la sauna.
- Evite hacer uso de la sauna inmediatamente después de haber realizado un esfuerzo físico intenso.
- No haga uso de la sauna bajo los efectos del alcohol.
- Abandone la sauna inmediatamente ante cualquier signo de somnolencia, mareo o cualquier tipo de molestia.
- Asegúrese de que la sauna disponga de buena ventilación.
- No recomendamos el uso de este producto a menores de 16 años.
- Empresarios y propietarios deberán colocar un aviso con todas estas recomendaciones en un lugar visible.
- Este producto no debe ser instalado en lugares tales como barcos, azoteas...

4. Conexiones eléctricas

Los calentadores de sauna no se enchufan con un enchufe clásico. Los calentadores requieren una línea eléctrica propia con una sección adaptada a la potencia de cada uno – por favor, consúltelo con su electricista. Note también que los cables que entrarán dentro de la sauna o pasarán dentro de las paredes de ésta tendrán que ser de silicona resistentes al calor de tipo BSEN6141 (no incluido). Seleccione los 3 metro en los accesorios adicionales o compre la cantidad que desea en nuestra página de accesorios de sauna.

Para los calentadores con mando de control integrado BIC, la luz, conectada de forma separada tendrá que ser conectada por cable resistente al calor. Puede comprar este cable en nuestra página de accesorios de sauna.

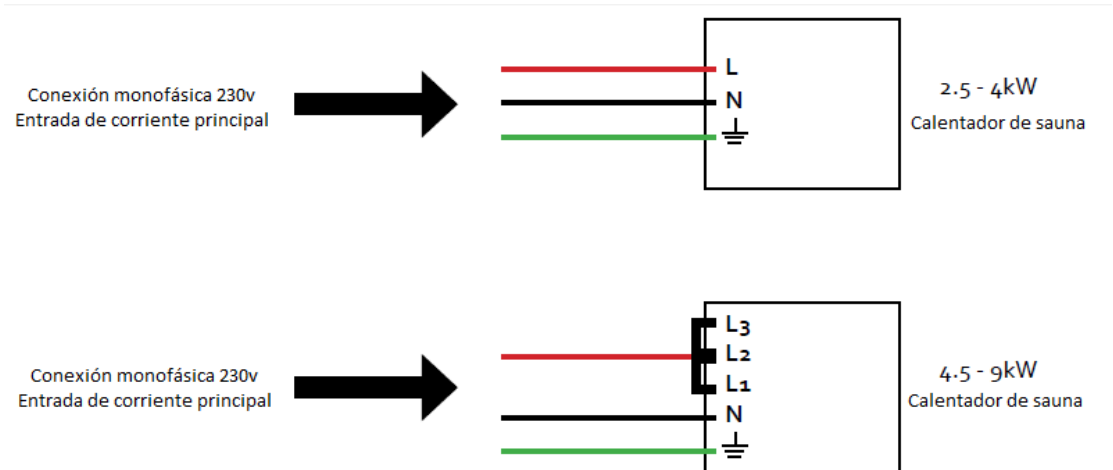

Para conectar estos calentadores en monofásico, realice puentes entre las fases, tal y como se muestra



4.1 Esquema de circuito del calentador

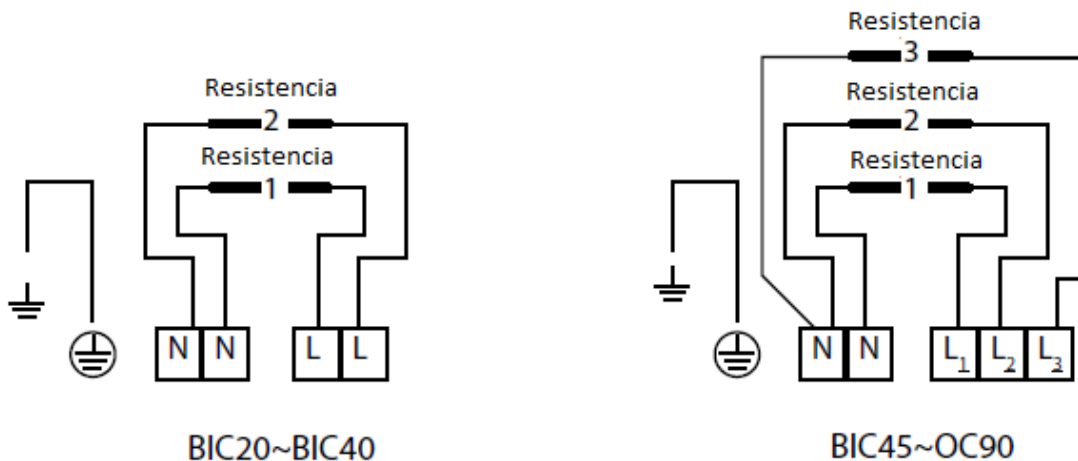

Esquema de conexiones

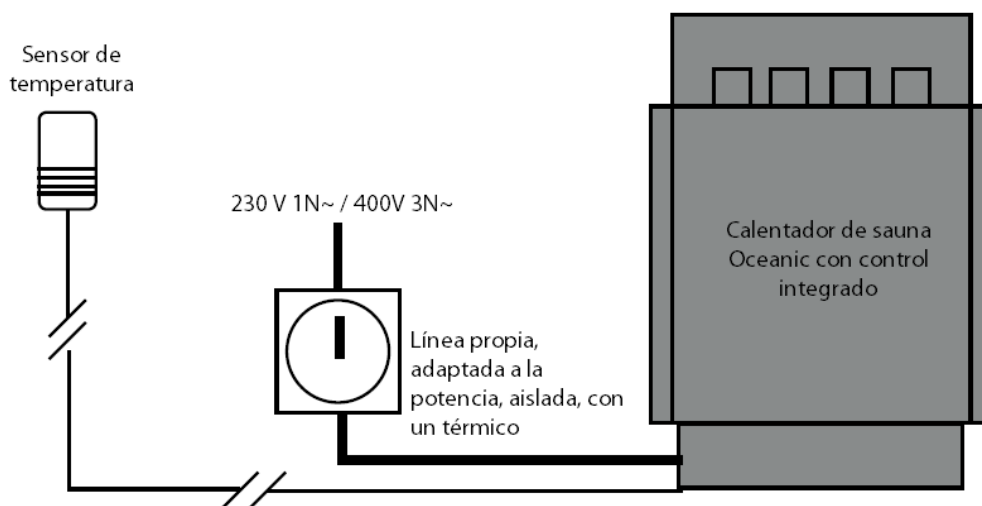

5. Parametros del calentador de sauna

Modelo	Potencia (kW)	Voltaje (V)	Fases (N~)	Corriente (A)	Resistencias (cantidad)	Piedras (Kg)	Dimensiones L x A x P (mm)
BIC20	2	230	1	9	2	12-14	410 x 280 x 570
BIC25	2.5	230	1	11	2	12-14	
BIC30	3	230	1	13	2	12-14	
BIC40	4	230	1	18	2	13-15	
BIC45	4.5	230/400	1/3	20/6.5	3	14-16	
BIC60	6	230/400	1/3	26.4/8.7	3	16-18	
BIC80	8	230/400	1/3	34.8/13	3	18-20	
BIC90	9	230/400	1/3	39/14	3	18-20	

5.1 Componentes del calentador de sauna BIC

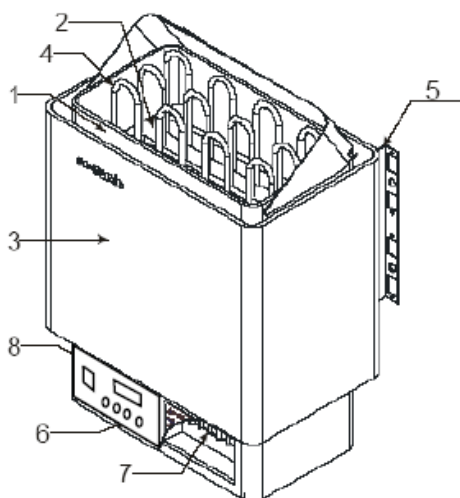

Número	Componentes
1	Cubierta interior
2	Soporte horizontal para las piedras
3	Cubierta exterior
4	Resistencias eléctricas para el calor
5	Raíles de soporte de montaje
6	Panel de control
7	Terminal de conexiones

5.2 Diagramas de los circuitos electrónicos

Sauna heater circuit diagram (2~4kw)

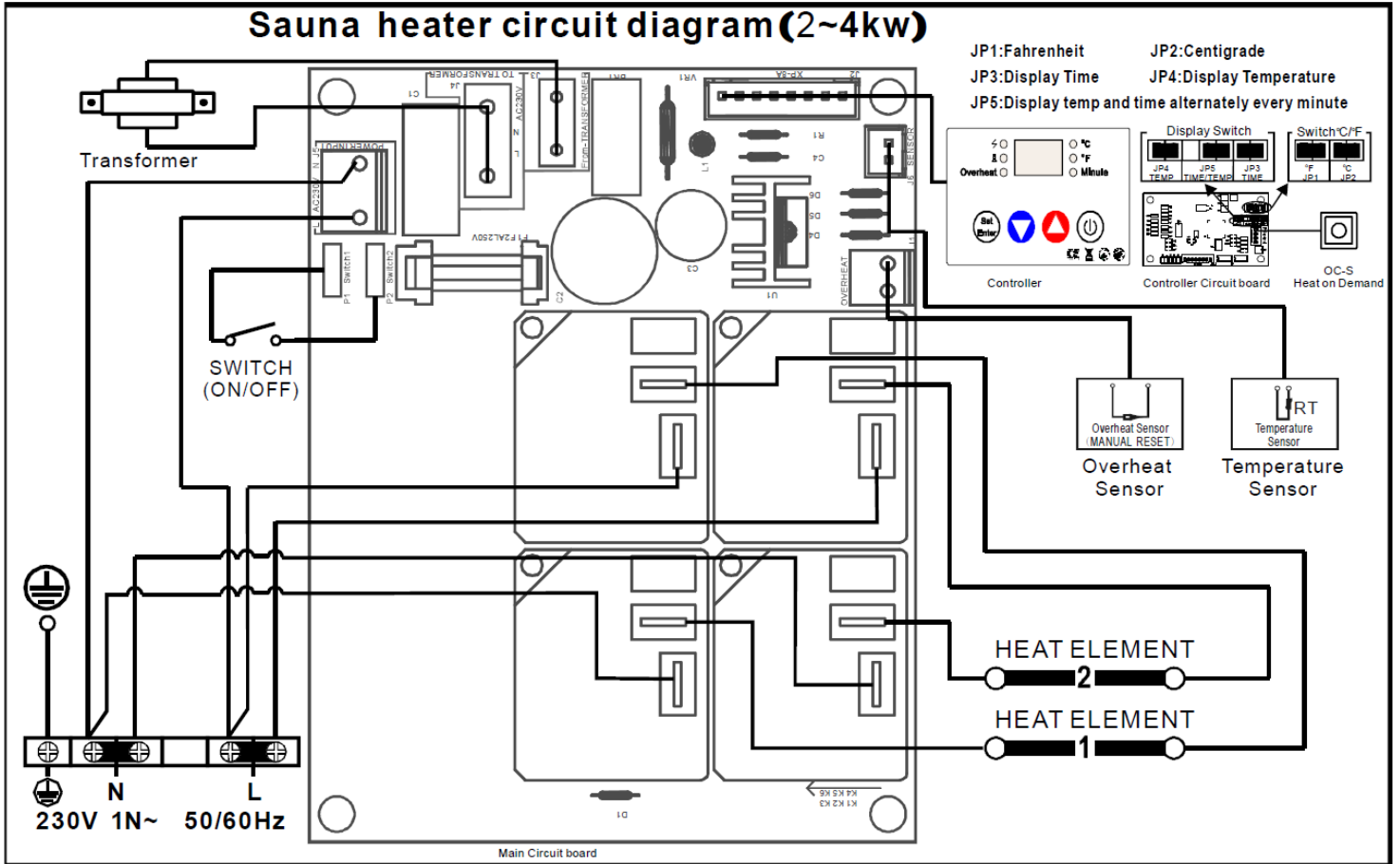

Sauna heater circuit diagram (4.5~9kw)

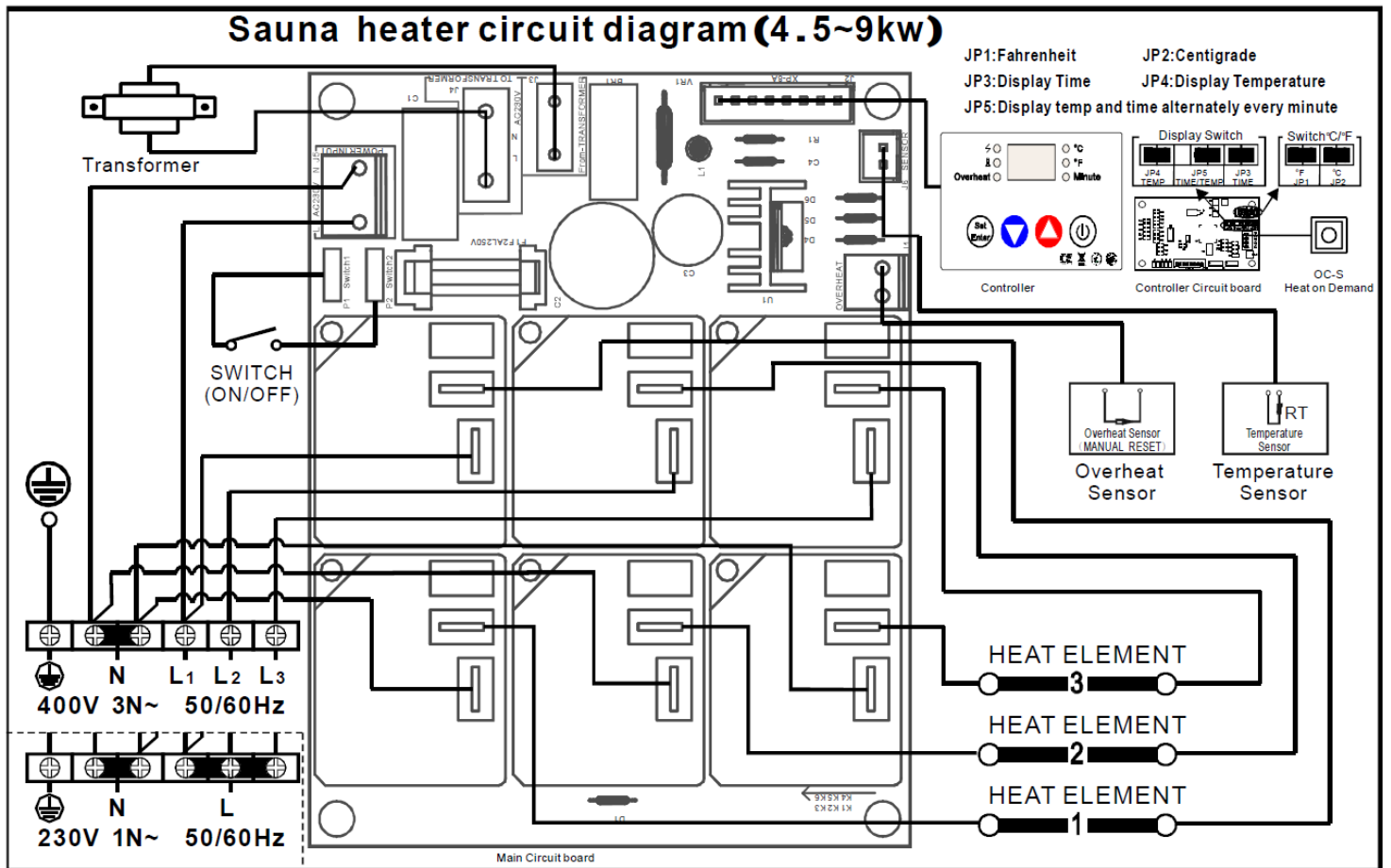

5.3 El panel de control

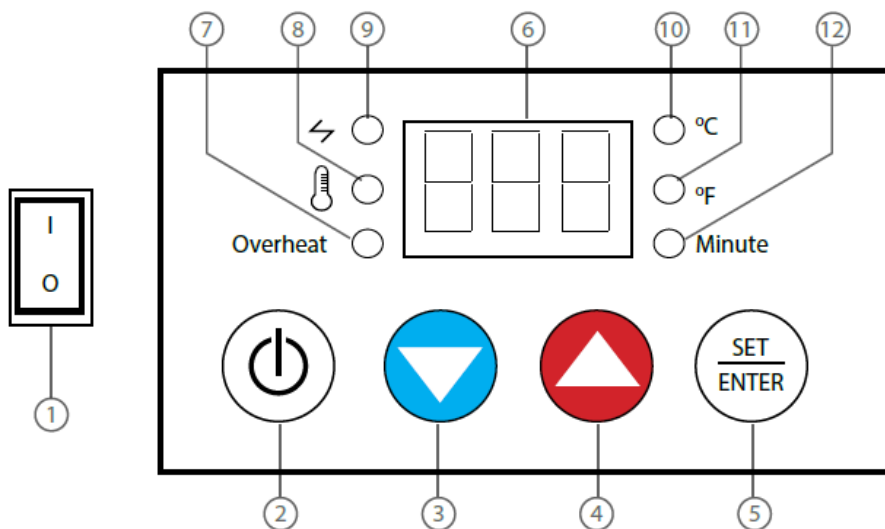

Número	Componentes	Funciones
1	Interruptor de corriente	Para encender el calentador
2	Botón ON/OFF	Para activar el panel de control
3	▼	Desciende en temperatura y tiempo
4	▲	Sube en temperatura y tiempo
5	Botón ENTER / SET	Pulse SET y programe el tiempo y la temperatura
6	Pantalla digital	Muestra tiempo y temperatura
7	LED <i>Overheat</i>	Se enciende cuando el calentador tiene sobrecalentamiento – rearmar manualmente quitando la tapa del sensor de temperatura
8	LED <i>Temperatura</i>	El panel de control está mostrando la temperatura
9	LED calentamiento	Las resistencias están calentando
10	Grados Celsius	Muestra la temperatura en Celsius
11	Grados Fahrenheit	Muestra la temperatura en Fahrenheit
12	Minutos	Muestra el tiempo restante en minutos

6. El sensor de temperatura

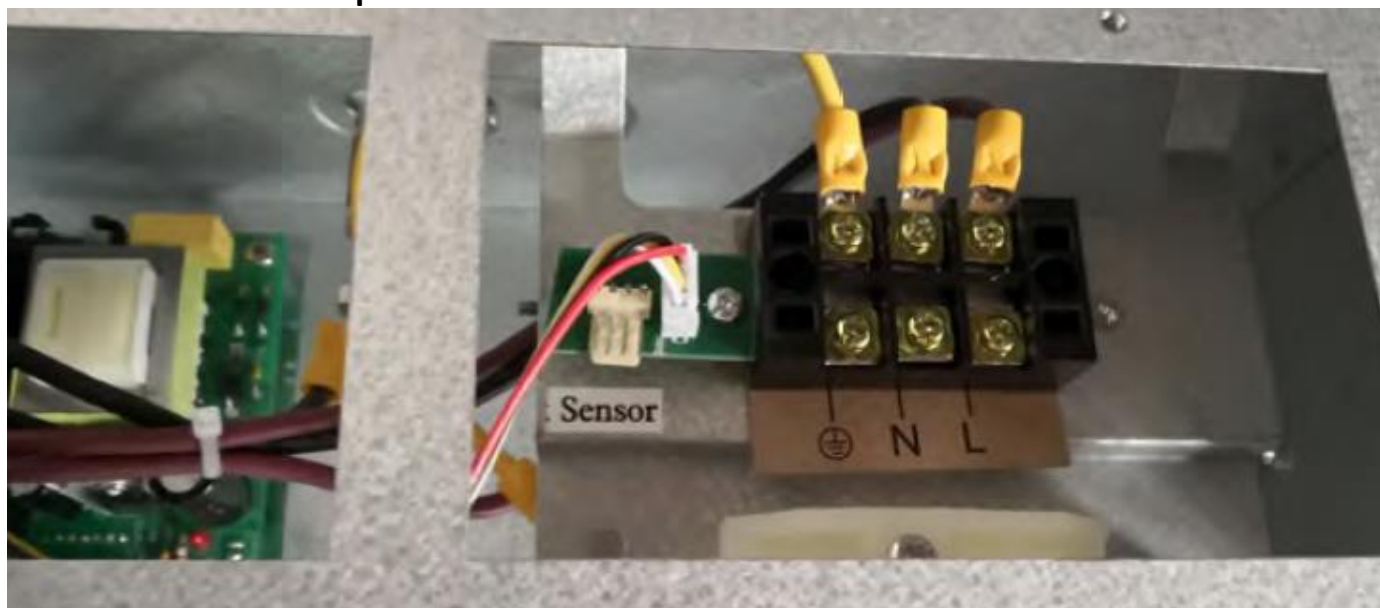

6.1 Estructura y componentes del sensor de temperatura

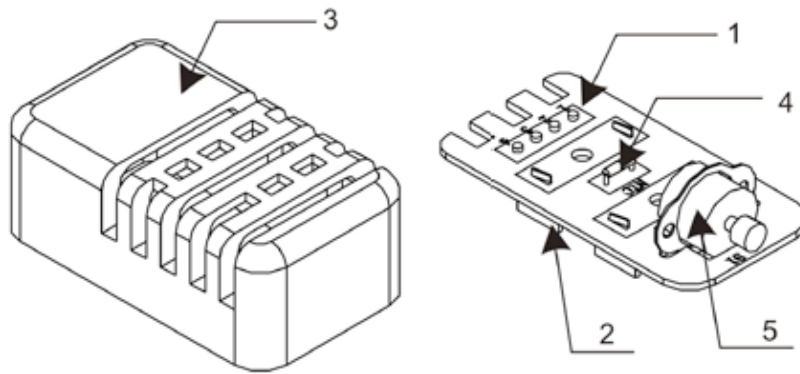

Numero	Componentes	Funciones
1	Tarjeta de circuitos	Tarjeta de circuitos
2	Soporte	Soporte
3	Cubierta	Protege los componentes electrónicos
4	Resistencia térmica	Detecta la temperatura
5	Protector de sobrecalentamiento	Se activa cuando la temperatura en la sauna excede los 120°C o 248°F. Pulsar para rearmar.

6.2 Rearmar el sensor de sobrecalentamiento "overheat"

Si su calentador ha dejado de funcionar por causa de riesgo de sobrecalentamiento, verá la LED roja "overheat" del control encendida.

Espera un poco a que se enfríe el aparato.

Quite la tapa del sensor de temperatura y pulse el botón de sobrecalentamiento para rearmar el calentador y volver a ponerlo en marcha. Asegúrese que no haya razón para que se haya puesto en seguridad.

retirar la tapa del sensor

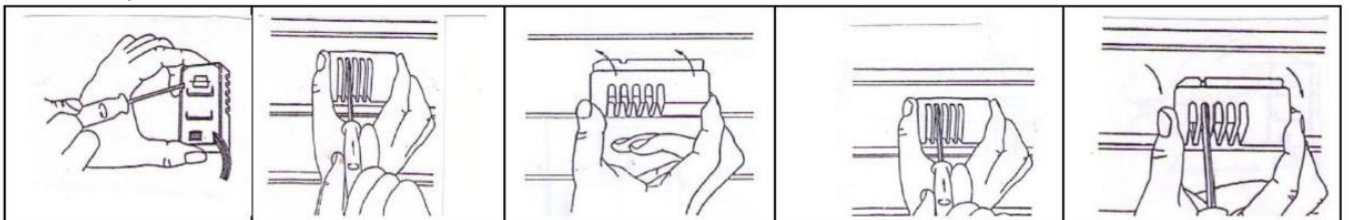

rearmar el sensor: pulsar el botón de sobrecalentamiento

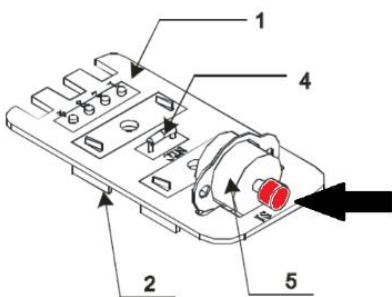

6.3 Parámetros del sensor de temperatura

Modelo	Limites de temperatura	Corte por sobrecalentamiento	Tamaño (mm)		
	°C	°C	L	A	P
OC-S	0 - 110°	120°	76	42	27

6.4 Instalar el sensor de temperatura

- Coloque el sensor en el interior de la sauna a una altura de 1500-1800mm.
- Abra la cubierta con un destornillador.
- Fije la parte de debajo de la sonda a la pared con tornillos.
- Vuelva a colocar la cubierta.

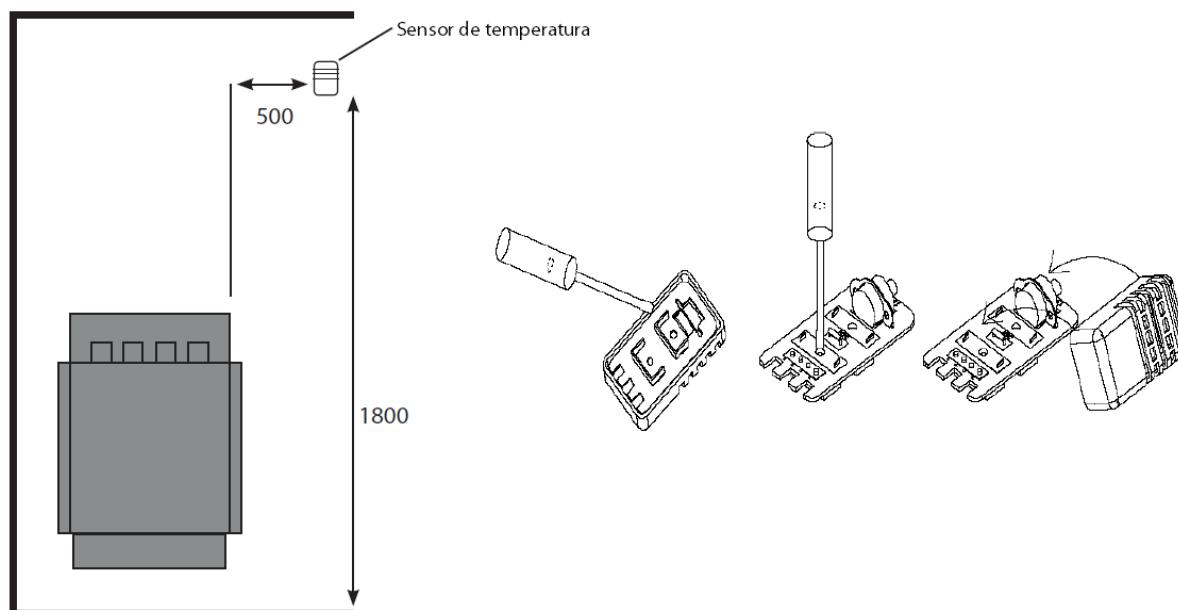

7. Pre-instalación: puntos importantes a tomar en cuenta

- Asegúrese de que el modelo de caldera que ha elegido es compatible con su sauna. Por favor, consulte el cuadro a continuación.
- Este equipo debe conectarse a un térmico aislado – conexión a hacer realizar conforme a la legislación en vigor, por un electricista profesional.
- Verifique que la potencia eléctrica de su línea y la sección del cable son los apropiados para su calefactor.
- Desconecte la corriente eléctrica antes de empezar con la instalación del producto.
- El producto debe ser instalado teniendo en cuenta las distancias mínimas expuestas en el cuadro a continuación. Además, el lugar que elija deberá ser seguro y práctico.
- La altura mínima de su sauna debe ser de 1900mm. Por favor, consulte los esquemas a continuación.
- No instale la caldera directamente en el suelo o en un armario.
- No cubra la parte trasera de la caldera con cemento amianto ni con materiales similares.
- El cable que se sitúe en la parte interior de la sauna (o que pase por sus paredes) deberá ser de tipo siliconado especialmente resistente a altas temperaturas.
- No instale dos o más calderas en una misma sauna.
- Cuando la caldera está en funcionamiento alcanza temperaturas muy elevadas por lo que debe tener cuidado y evitar cualquier tipo de contacto accidental.
- Consulte el cuadro de dimensiones
- Ajuste los tornillos superiores con fuerza. La separación entre la cabeza del tornillo y la pared es de 3mm

Modelo	Cabina de sauna			Distancias mínimas alrededor del calentador			Corriente (A)		Fusible (A)	
	Volumen (m ³)		Altura mín. (mm)	Bancos	Techo	Suelo	230V 1N~	400V 3N~	230V 1N~	400V 3N~
	Mín.	Máx.								
BIC 2kW	2	4	1900	50	1100	180	9	-	20	-
BIC 2.5kW	2	4	1900	50	1100	180	11	-	20	-
BIC 3kW	2	4	1900	50	1100	180	13	-	20	-
BIC 4kW	3	5	1900	50	1100	180	18	-	25	-
BIC 4.5kW	4	6	1900	80	1100	180	20	6.5	25	10
BIC 6kW	5	8	1900	150	1100	180	27	9	40	16
BIC 8kW	7	11	1900	200	1100	180	35	12	60	20
BIC 9kW	8	12	1900	200	1100	180	39	13	60	20

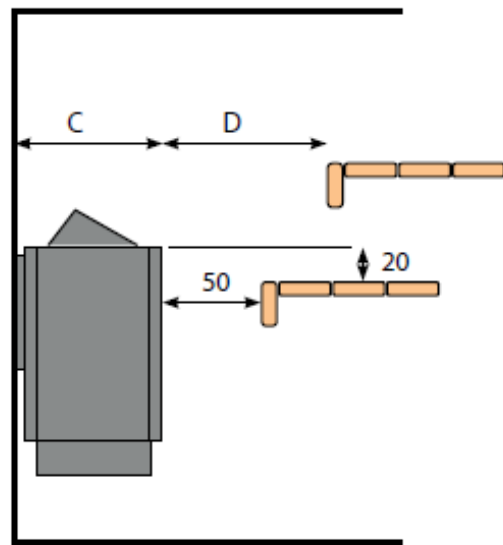
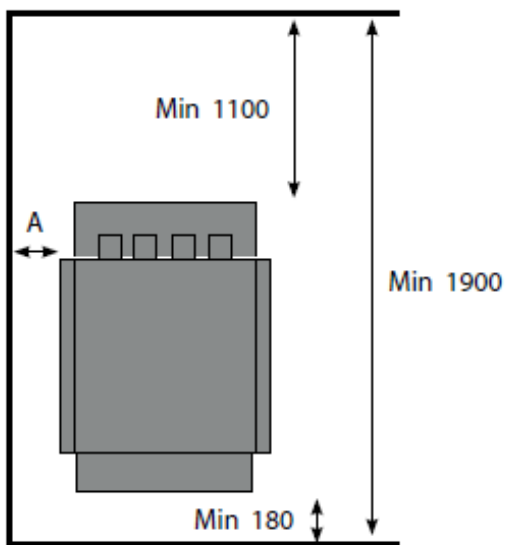
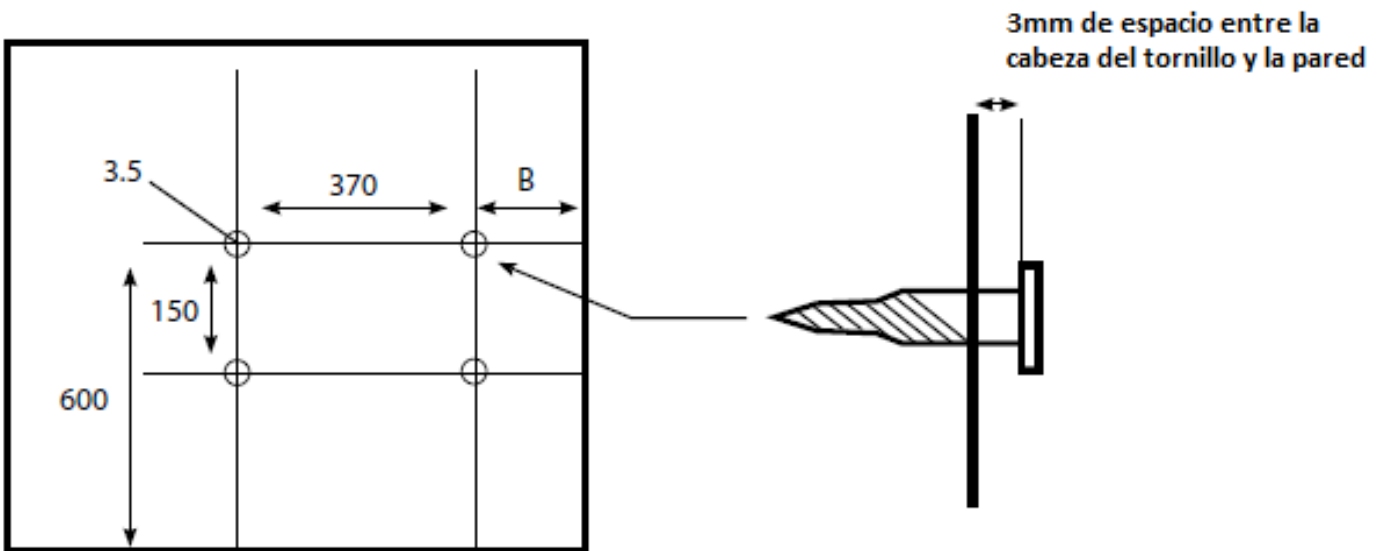

Modelo	Distancias Mínimas (mm)			
	A	B	C	D
BIC20	50	70	280	100
BIC25	50	70	280	100
BIC30	50	70	280	100
BIC40	50	70	280	100
BIC45	80	100	280	100
BIC60	100	120	280	150
BIC80	130	150	280	200
BIC90	130	150	280	200

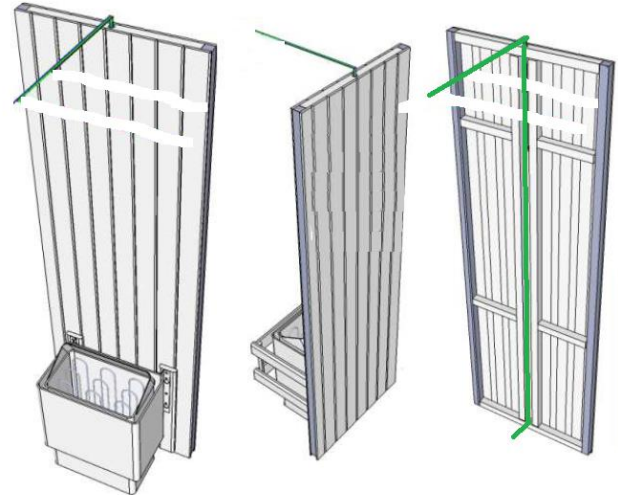

8. Pruebas y funcionamiento

Una vez haya comprobado que la instalación es correcta, sitúe las piedras (recomendamos que si usa las piedras por primera vez, las limpie con agua para eliminar el polvo) en el lugar correspondiente.

Coloque las piedras más grandes abajo y las más pequeñas en la parte superior. Sitúelas alrededor de las resistencias eléctricas de manera que queden cubiertas sin encajar las piedras con demasiada fuerza puesto que el aire no podría circular y esto podría causar una avería.

Poco a poco, las piedras se irán gastando, es por esto, que deberá cambiarlas de tanto en tanto. Si es una sauna de uso público, las piedras se cambiarán, probablemente, una vez al año. Si es una sauna de uso privado, las piedras se cambiarán una vez cada pocos años, dependiendo de la frecuencia de uso.

NOTA: Quite aquellas piedras que contengan secciones o líneas blancas de mármol

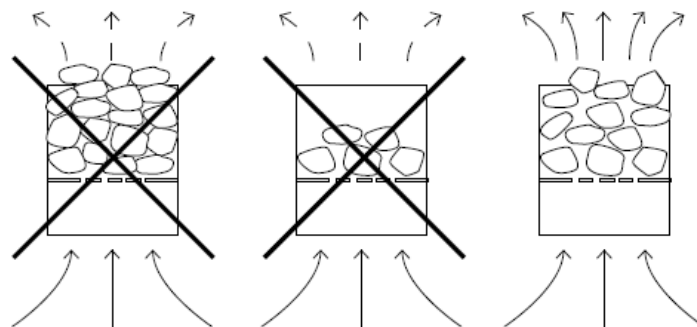

- Antes de conectar la caldera a la corriente, asegúrese de que no haya productos inflamables encima o alrededor de éste. Recuerde que cuando utilice las resistencias y las piedras por primera vez, éstas pueden desprender un poco de humo y cierto mal olor – asegúrese de ventilar la sauna apropiadamente.
- Conecte la caldera a la corriente y pulse 'ON/OFF'. Los indicadores de temperatura y el tiempo mostrarán la información, las luces de los LED indicarán el estado de calefacción de la sauna y la temperatura de la sauna aumentará hasta conseguir la temperatura preestablecida (la configuración por defecto es de 60°C y un tiempo en funcionamiento de 60 minutos)

- Pulse SET para ajustar la temperatura, el LED rojo brillará y parpadeará la pantalla.
- Use las flechas para aumentar o disminuir la temperatura en 1 grado (La temperatura máxima es de 110 grados referida a la zona inferior de la cabina, por lo que en la zona alta la temperatura será considerablemente superior)
- Pulse SET de nuevo para ajustar el tiempo. El LED “minute” brillará y la pantalla parpadeará.
- Use las flechas para aumentar o disminuir el tiempo en intervalos de 5 minutos (Máx 90 min)
- Pulse SET para confirmar todos los cambios.

9. Resolución de problemas

Recomendamos que las reparaciones se lleven a cabo por un especialista.

Tipo de problema	Causa	Soluciones
LED Overheat (Sobrecalentamiento) encendido	La alta temperatura ha hecho saltar la protección	Rearmar quitando la tapa del sensor de temperatura, y pulsando el botón

10. Mantenimiento

Para evitar el deterioro del producto, recomendamos que lo inspeccione periódicamente prestando especial atención a los tornillos y al estado de los cables y de las resistencias eléctricas.

Para evitar el recalentamiento de las resistencias, recomendamos el reemplazo de las piedras si están empezando a desgastarse.

Todos los productos suministrados por Direct Saunas Limited y Oceanic Saunas son para uso interior, tales como una casa o edificio y no deberían ser usados en cualquier otro espacio o circunstancia.

Mantenimiento de Sauna

Dependiendo de la regularidad con la que use su cabina de sauna es obligatorio seguir una serie de pautas para asegurar el buen funcionamiento del calentador y la cabina de saunas.

Para un uso comercial recomendamos que se lleven a cabo por el profesional de mantenimiento una vez al mes. Para un uso doméstico, las comprobaciones pueden demorarse a una vez cada 6 meses.

Cualquier deterioro o problema entre revisiones, debe ser notificado para que sea solucionado y reparado antes de continuar con el uso del producto.

Bajo ninguna circunstancia deberá usar o conectar los productos si el cableado resulta dañado, contacte en este caso con nuestro departamento de asistencia técnica.

Pautas de Mantenimiento

Por favor tenga en cuenta que todos estos controles deben llevarse a cabo con las máquinas desconectadas y frías.

Calentador de Sauna:

Asegúrese de que el calentador ha sido desconectado de la corriente principal antes de realizar cualquier comprobación.

1-Compruebe las resistencias del calentador y busque algún signo de deterioro. Llame a nuestro servicio técnico para comunicárselo.

2-Compruebe que las piedras están colocadas correctamente en el calentador de sauna sobre las resistencias, permitiendo que exista espacio entre las mismas para que transpiren. Tenga en cuenta que las rocas se irán desmoronando con el uso y esto puede causar sobrecalentamiento. De no prestarle atención puede dar lugar a un fallo en las resistencias e incluso a la fusión de éstas.

Para un uso comercial, un electricista debe comprobar periódicamente las resistencias y asegurarse de que el cableado está en buenas condiciones y que todas las conexiones están en perfecto estado – una buena idea es tener a mano un multímetro y realizar un test de las resistencias.

Cabina de Sauna

- 1) Compruebe que todas las instrucciones (seguridad y uso) se encuentran en un lugar visible.
- 2) Compruebe que los bancos sean seguros y que no existe señal de deterioro en ellos. Si existen signos de deterioro compruebe que los tornillos están bien apretados.
- 3) Cualquier daño grave en los bancos debe ser informado al proveedor para recibir consejo sobre el modo de actuar.
- 4) Asegúrese de que la madera que conforma el protector del calentador no está quemada. Estos listones, debido a su proximidad con el calentador, deberán ser reemplazados en un periodo de tiempo.
- 5) Asegúrese que el protector del calentador guarda las distancias de seguridad provistas en el manual. Compruebe si existen signos de quemaduras y reemplácelo si es así.
- 6) La cabina de sauna debe estar en un lugar limpio e higiénico. Se recomienda limpiar los bancos después de cada sesión con agua y una solución desinfectante, especialmente cuando su uso sea comercial. El suelo de la sauna deberá ser fregado con regularidad.

11. Garantía y Servicio de Post-Venta

Todas las calderas Oceanic ofrecen una garantía de 36 meses contra materiales defectuosos y cualquier defecto de fábrica. Esta garantía no incluye los artículos de vida útil limitada, como las resistencias eléctricas y los desperfectos causados por el uso incorrecto o excesivo del aparato.

En caso de reclamaciones y servicios de post-venta fuera de garantía póngase en contacto con su distribuidor de productos Oceanic local.